

TS 700, 800

STIHL



2 - 41 Instrukcja użytkowania



Spis treści

1	Wprowadzenie do niniejszej Instrukcji użytkowania.....	2
2	Wskazówki dotyczące bezpieczeństwa i techniki pracy.....	2
3	Przykłady zastosowania.....	11
4	Ściernice.....	15
5	Ściernica na podkładach z tworzyw sztucznych.....	15
6	Ściernice diamentowe.....	15
7	Zamontowanie wysięgnika z osłoną.....	18
8	Napinanie paska klinowego.....	24
9	Zamontowanie / wymiana ściernicy.....	25
10	Paliwo.....	26
11	Tankowanie paliwa.....	27
12	Uruchamianie i wyłączenie silnika.....	29
13	System filtrowania powietrza.....	30
14	Regulacja gaźnika.....	31
15	Świeca zapłonowa.....	32
16	Wymiana paska klinowego.....	33
17	Wózek manewrowy.....	34
18	Przechowywanie urządzenia.....	34
19	Wskazówki dotyczące przeglądów technicznych i konserwacji.....	35
20	Ograniczanie zużycia eksploatacyjnego i unikanie uszkodzeń.....	36
21	Zasadnicze podzespoły urządzenia.....	37
22	Dane techniczne.....	38
23	Wskazówki dotyczące napraw.....	40
24	Utylizacja.....	40
25	Deklaracja zgodności UE.....	40

1 Wprowadzenie do niniejszej Instrukcji użytkowania

1.1 Piktogramy

Wszystkie piktogramy, które zostały zamieszczone na urządzeniu, zostały objaśnione w niniejszej instrukcji użytkowania.

W zależności od urządzenia oraz jego wyposażenia na urządzeniu mogą zostać zastosowane następujące symbole graficzne.



Zbiornik mieszanki paliwowej; mieszanka paliwowa z benzyny i oleju silnikowego



Nacisnąć zawór dekompresyjny



Pompowanie ręczną pompką paliwową



Przyłączyć wody, zawór odcinający



Nakrętka napinająca pasek



Pociągnąć za uchwyt linki urządzenia rozruchowego

1.2 Oznaczenie akapitów



OSTRZEŻENIE

Ostrzeżenie przed zagrożeniem wypadkiem lub odniesieniem obrażeń przez osoby oraz przed ciężkimi uszkodzami na rzeczach.

WSKAZÓWKA

Ostrzeżenie przed uszkodzeniem urządzenia lub jego poszczególnych podzespołów.

1.3 Rozwój techniczny

Firma STIHL prowadzi stałe prace nad dalszym rozwojem technicznym wszystkich maszyn i urządzeń; dlatego zastrzega się prawo do wprowadzania zmian zakresu dostawy w przedmiocie formy, techniki oraz wyposażenia.

W związku z powyższym wyklucza się prawo do zgłaszania roszczeń na podstawie informacji oraz ilustracji zamieszczonych w niniejszej instrukcji użytkowania.

2 Wskazówki dotyczące bezpieczeństwa i techniki pracy



Podczas pracy przecinarką niezbędne jest zachowanie szczególnych środków ostrożności, tarcza tnąca obraca się podczas pracy z bardzo wysoką prędkością.



Przed pierwszym użyciem urządzenia należy dokładnie przeczytać całą instrukcję obsługi. Instrukcję należy przechowywać w bezpiecznym miejscu. Niestosowanie się do zasad bezpieczeństwa może spowodować zagrożenie dla życia.

Należy stosować się do lokalnych przepisów bezpieczeństwa, np. przepisów BHP, przepisów wydanych przez odpowiednie instytucje itp.

Dla pracodawców w Unii Europejskiej obowiązują dyrektywa 2009/104/WE dotycząca minimalnych wymagań w dziedzinie bezpieczeństwa i higieny użytkowania sprzętu roboczego przez pracowników podczas pracy.

Osoby, które nie pracowały dotąd urządzeniem, powinny poprosić sprzedawcę lub inną kompetentną osobę o zademonstrowanie bezpiecznej obsługi urządzenia lub wziąć udział w szkoleniu.

Osobom niepełnoletnim nie wolno używać urządzenia. Wyjątek stanowią osoby powyżej 16 roku życia odbywające praktyki zawodowe.

Nie pozwolić na zbliżanie się dzieci, zwierząt i osób postronnych.

Nie używane urządzenie należy odstawić w taki sposób, aby nie stanowiło dla nikogo zagrożenia. Zabezpieczyć urządzenie przed użyciem przez osoby nieupoważnione.

Użytkownik ponosi odpowiedzialność za spowodowanie wypadku lub wywołanie zagrożenia dla innych osób oraz ich majątku.

Urządzenie można udostępniać lub wypożyczać wyłącznie osobom, które znają dany model i jego obsługę. Wraz z urządzeniem przekazać instrukcję obsługi.

Czas użytkowania urządzeń emitujących hałas może zostać ograniczony przepisami ogólnokrajowymi lub lokalnymi.

Osoba używająca urządzenia musi być wyczerpnięta, zdrowa i w dobrej kondycji.

Osoby, które ze względów zdrowotnych nie mogą wykonywać prac związanych z dużym wysiłkiem fizycznym, muszą skonsultować z lekarzem możliwość pracy urządzeniem.

Informacja dla osób z wszczepionym rozrusznikiem serca: Układ zapiłonowy urządzenia wytwarza pole magnetyczne o niewielkim natężeniu. Nie można całkowicie wykluczyć wpływu urządzenia na niektóre rodzaje rozruszników serca. W celu uniknięcia ryzyka zdrowotnego firma STIHL zaleca zasięgnięcie opinii lekarza i producenta rozrusznika.

Nie wolno pracować urządzeniem po spożyciu alkoholu, leków osłabiających zdolność reakcji lub narkotyków.

W razie niekorzystnych warunków atmosferycznych (deszcz, śnieg, lód, wiatr) należy przełożyć wykonanie prac na inny termin – **zwiększone niebezpieczeństwo wypadku!**

Urządzenie jest przeznaczone wyłącznie do przecinania. Nie nadaje się do cięcia drewna lub przedmiotów drewnianych.

Pył azbestowy jest szczególnie szkodliwy dla zdrowia – **nie należy nigdy ciąć azbestu!**

Stosowanie urządzenia do innych celów jest niedozwolone i może prowadzić do wypadków lub uszkodzenia urządzenia.

Nie dokonywać żadnych modyfikacji w urządzeniu. Mogłoby to spowodować pogorszenie bezpieczeństwa. Firma STIHL nie odpowiada za szkody osobowe i rzeczowe powstałe wskutek używania niedopuszczonych akcesoriów.

Stosować wyłącznie tarcze tnące i akcesoria dopuszczone przez firmę STIHL do użytku w opisywanym urządzeniu lub technicznie równorzędne. W razie wątpliwości należy skonsultować się z autoryzowanym dealerem. Stosować wyłącznie wysokiej jakości tarcze tnące i akcesoria. W przeciwnym razie może dojść do wypadku lub uszkodzenia urządzenia.

Firma STIHL zaleca stosowanie oryginalnych tarcz tnących i akcesoriów STIHL. Są one dostosowane optymalnie do produktu oraz wymagań użytkownika.

Nie czyścić urządzenia myjką ciśnieniową. Ostry strumień wody może uszkodzić elementy urządzenia.

Nie spryskiwać urządzenia wodą.



Nie używać pił tarczowych, narzędzi widoowych, narzędzi do urządzeń ratowniczych, narzędzi do cięcia drewna ani innych narzędzi z uzębieniem – **niebezpieczeństwo śmiertelnych obrażeń!** W przeciwieństwie do tarcz tnących, które podczas pracy zbierają równomiernie cząstki materiału, zęby piły tarczowej mogą się podczas pracy zahaczyć w ciętym materiale. Powoduje to agresywne zachowanie urządzenia podczas cięcia i może prowadzić do wystąpienia niekontrolowanych, nadzwyczajnie niebezpiecznych sił reakcyjnych (np. podrzucenie urządzenia).

2.1 Odzież i wyposażenie

Nosić przepisową odzież i wyposażenie.



Odzież musi spełniać funkcję ochronną, lecz nie może krępować ruchów. Odzież powinna przylegać do ciała. Może to być kombinezon, nie należy nosić fartucha.

Podczas przecinania przedmiotów ze stali należy nosić odzież z materiałów trudnopalnych (np. skóra lub bawełna z dodatkiem środków zmniejszających palność). Nie mogą to być materiały z włókien syntetycznych – **niebezpieczeństwo pożaru spowodowanego przez iskry!**

Odzież powinna być wolna od łatwopalnych zanieczyszczeń (wiórów, paliwa, oleju itp.).

Nie nosić odzieży, która mogłaby zostać pochwycona przez poruszające się części urządzenia – nie nosić szali, krawatów ani biżuterii. Długie włosy należy związać i zabezpieczyć w taki sposób, aby nie sięgały ramion.



Nosić **obuwie ochronne** z cholewkami, stalowymi podnoskami i antypoślizgową podszewką.

OSTRZEŻENIE



Aby zmniejszyć niebezpieczeństwo obrażeń oczu, nosić ciasno przylegające okulary ochronne zgodnie z normą EN 166. Zwracać uwagę na prawidłowe założenie okularów ochronnych.

Nosić osłonę twarzy, uważając na jej prawidłowe założenie. Sama osłona twarzy nie stanowi wystarczającej ochrony oczu.

Jeśli występuje niebezpieczeństwo z powodu spadających przedmiotów, należy nosić kask ochronny.

Podczas pracy mogą powstawać pyły (np. materiał o strukturze krystalicznej pochodzący z ciętego przedmiotu), opary i dym — **zagrożenie dla zdrowia!**

W razie zapylenia należy nosić **maskę ochronną**.

W razie spodziewanego występowanie oparów lub dymu (np. podczas cięcia materiałów kompozytowych) należy stosować **ochronę dróg oddechowych**.

Nosić „indywidualną” **ochronę słuchu** np. zatyczki do uszu lub nauszniki.



Nosić solidne rękawice robocze z wytrzymałego materiału (np. ze skóry).

Firma STIHL oferuje szeroki wybór środków ochrony indywidualnej.

2.2 Transport urządzenia

Zawsze wyłączać silnik.

Przenosić urządzenie trzymając je za przedni uchwyt, tarczą tnącą zwróconą do tyłu, gorącym tłumikiem z dala od ciała.

Nie dotykać rozgrzanych elementów urządzenia, w szczególności powierzchni tłumika – **niebezpieczeństwo oparzenia!**

Nie transportować urządzenia z zamontowaną tarczą tnącą – **niebezpieczeństwo pęknięcia!**

Podczas transportu samochodem zabezpieczyć urządzenie przed przewróceniem, uszkodzeniem oraz wyciekami paliwa.

2.3 Tankowanie



Benzyna jest szczególnie łatwopalna – zachować odstęp od otwartego ognia, nie rozlać paliwa, nie palić papierosów.

Przed tankowaniem **wyłączyć silnik**.

Nie tankować urządzenia przy rozgrzanym silniku – paliwo może się przelać – **niebezpieczeństwo pożaru!**

Korek wlewu paliwa otwierać ostrożnie, aby powoli zredukować ciśnienie w zbiorniku i zapobiec rozpryskaniu paliwa.

Paliwo należy tankować tylko w miejscach o dobrej cyrkulacji powietrza. W przypadku rozlania paliwa należy natychmiast wyczyścić urządzenie. Nie dopuścić do rozlania paliwa na odzież, w przeciwnym razie natychmiast przebrać ubranie.

Na jednostce napędowej może gromadzić się pył, szczególnie w okolicy gaźnika. Jeżeli pył zostanie nasączony paliwem, może dojść do pożaru. Regularnie usuwać osady pyłu z jednostki napędowej.



Zwrócić uwagę na nieszczelności! W przypadku wycieku paliwa nie uruchamiać silnika – **zagrożenie życia wskutek poparzenia!**

Przecinarki mogą być wyposażone w różnego rodzaju korki wlewu paliwa:

2.3.1 Korek wlewu z zamknięciem bagnetowym

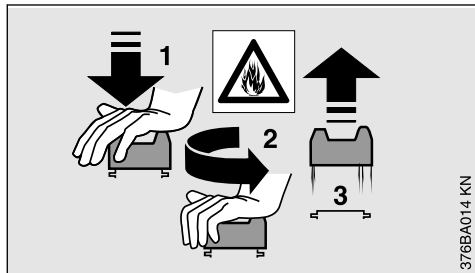

Nigdy nie otwierać i nie zamykać korka wlewu z zamknięciem bagnetowym przy pomocy narzędzi. Mogłoby to spowodować uszkodzenie korka i wyciek paliwa.

Po zakończeniu tankowania należy starannie zamknąć korek wlewu.

2.3.2 Korek wlewu paliwa z gwintem



Po zakończeniu tankowania paliwa należy możliwie najmocniej dokręcić korek wlewu.

W ten sposób zmniejsza się ryzyko samoczynnego otwarcia korka wskutek drgań silnika oraz wycieku paliwa.

2.4 Przecinarka, ułożyskowanie wrzeciona

Prawidłowe ułożyskowanie wrzeciona zapewnia brak bicia diamentowej tarczy tnącej – w razie potrzeby wykonać przegląd w punkcie autoryzowanego dealera.

2.5 Tarcze tnące

2.5.1 Wybór tarcz tnących

Tarcze tnące muszą być dopuszczone do cięcia ręcznego. Nie używać innych ściernic ani urządzeń dodatkowych – **niebezpieczeństwo wypadku!**

Różne tarcze tnące są przeznaczone do cięcia różnych materiałów – zwrócić uwagę na oznaczenie na tarczy.

STIHL zaleca cięcie na mokro.



Zwracać uwagę na średnicę zewnętrzną tarczy tnącej.



Średnica otworu wrzeciona tarczy i wałka napędowego przecinarki muszą być zgodne.

Sprawdzić, czy otwór mocowania wrzeciona nie jest uszkodzony. Nie używać tarczy tnącej z uszkodzonym otworem mocowania wrzeciona – **niebezpieczeństwo wypadku!**



Dozwolona prędkość obrotowa tarczy tnącej musi być równa lub wyższa od maksymalnej prędkości obrotowej wrzeciona przecinarki! – patrz rozdział „Dane techniczne”.

Używane tarcze tnące należy sprawdzić przed zamontowaniem: czy nie posiadają pęknięć, wyszczerbień, śladów zużycia, czy są równe, czy nie uległy zmęczeniu materiałowemu, czy nie doszło do uszkodzenia lub utraty segmentów, czy nie występują oznaki przegrzania (zmiana koloru) oraz ewentualne uszkodzenia otworu mocowania wrzeciona.

Nie używać pękniętych, wyszczerbionych lub wygiętych tarcz tnących.

Tarcze tnące o niskiej jakości lub niedozwolone tarcze diamentowe mogą powodować bicie podczas cięcia. Tarcze diamentowe mogą wtedy wyhamować gwałtownie lub zaklinować się w rzazie – **niebezpieczeństwo odbicia! Odbicie może spowodować śmiertelne obrażenia!** Diamentowe tarcze tnące, które wykazują stałą lub przejściową skłonność do „bicia”, należy natychmiast wymienić.

Nie prostować diamentowych tarcz tnących.

Nie używać tarczy tnącej, która upadła na ziemię – uszkodzone tarcze mogą pęknąć – **niebezpieczeństwo wypadku!**

W przypadku tarcz tnących na spoiwie żywicznym należy zwrócić uwagę na termin przydatności do użycia.

2.5.2 Mocowanie tarcz tnących

Sprawdzić stan wrzeciona przecinarki, nie używać przecinarki z uszkodzonym wrzecionem – **niebezpieczeństwo wypadku!**

W przypadku diamentowych tarcz tnących przestrzegać strzałek wskazujących kierunek obrotu.

Ustawić we właściwej pozycji przednią tarczę dociskową, dokręcić śrubę mocującą i obrócić tarczę ręką, aby sprawdzić wizualnie, czy tarcza nie bije.

2.5.3 Przechowywanie tarcz tnących

Tarcze tnące należy przechowywać miejscu suchym w dodatnich temperaturach, na płaskiej i równej powierzchni – **niebezpieczeństwo pęknięcia i rozwarstwienia!**

Tarczę tnącą należy chronić przed uderzeniem w podłogę lub inne przedmioty.

2.6 Przed uruchomieniem

Skontrolować bezpieczny stan urządzenia zgodnie z odpowiednimi rozdziałami z instrukcji obsługi:

- Sprawdzić szczelność układu paliwowego, zwłaszcza widocznych elementów, takich jak korek wlewu paliwa, połączenia węży, ręczna pompka paliwowa (jeśli występuje). W przypadku nieszczelności lub uszkodzenia nie uruchamiać silnika – **niebezpieczeństwo pożaru!** Przed uruchomieniem przekazać urządzenie do naprawy autoryzowanemu dealerowi
- Sprawdzić, czy tnąca nadaje się do cięcia danego materiału, czy znajduje się w nienagannym stanie technicznym i czy jest prawidłowo zamontowana (kierunek obrotu, dobre zamocowanie)
- Sprawdzić dobre zamocowanie osłony. W razie luźnej osłony skontaktować się z autoryzowanym dealerem
- Sprawdzić, czy dźwignia gazu i blokada dźwigni gazu poruszają się swobodnie – dźwignia gazu musi powracać samoczynnie do pozycji biegu jałowego
- Przelącznik wielofunkcyjny/dźwignię wielofunkcyjną/wyłącznik STOP można ustawić łatwo w pozycji **STOP** lub **0**
- Sprawdzić dobre osadzenie wtyczki przewodu zapłonowego. W przypadku poluzowanej wtyczki może wystąpić iskrzenie, co może spowodować zapłon ulatniającej się mieszanki paliwowo-powietrznej – **niebezpieczeństwo pożaru!**
- Nie wprowadzać żadnych modyfikacji w elementach obsługowych lub zabezpieczeniach
- W celu pewnego prowadzenia przecinarki uchwyty muszą być czyste i suche, wolne od oleju i innych zanieczyszczeń
- Do cięcia na mokro przygotować odpowiedni zapas wody

Urządzenie może być używane tylko w bezpiecznym stanie – **niebezpieczeństwo wypadku!**

2.7 Uruchamianie silnika

Może nastąpić w odległości minimum 3 metrów od miejsca tankowania – nie w zamkniętym pomieszczeniu

Silnik uruchamiać tylko na równym terenie, przyjmując prawidłową i stabilną postawę. Mocno przytrzymać urządzenie – tarcza tnąca nie może dotykać ziemi lub jakichkolwiek przedmiotów ani znajdować się w rzazie.

Po uruchomieniu tarcza tnąca może się zacząć natychmiast obracać.

Urządzenie jest obsługiwane wyłącznie przez jedną osobę. Nie należy tolerować obecności innych osób na stanowisku pracy, również podczas uruchamiania silnika.

Nie uruchamiać silnika „z ręki”, lecz zawsze w sposób opisany w instrukcji obsługi.

Po zwolnieniu dźwigni gazu tarcza tnąca obraca się jeszcze przez krótką chwilę pod wpływem sił bezwładności – **niebezpieczeństwo obrażeń!**

2.8 Trzymanie i prowadzenie urządzenia

Przecinarkę należy stosować wyłącznie jako urządzenie trzymane w rękach lub zamontowane na wózku prowadzącym STIHL.

2.8.1 Cięcie „z ręki”

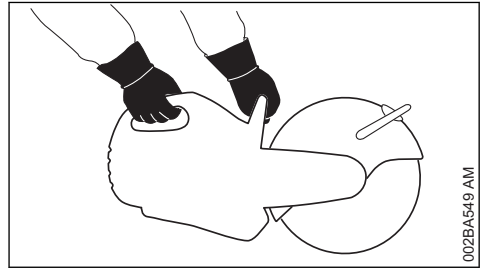

Urządzenie należy zawsze **trzymać mocno oboma rękami**: prawą dłonią za tylny uchwyt, także w przypadku osób leworęcznych. W celu pewnego i bezpiecznego prowadzenia urządzenia należy objąć kciukami rurę uchwytu i uchwyt.

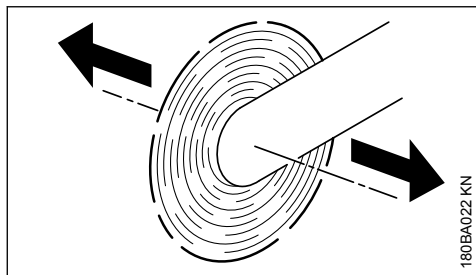

Jeżeli przecinarka z wirującą tarczą będzie przesuwana w kierunku strzałki, to powstanie siła dążąca do przechylenia urządzenia.

Cięty przedmiot musi leżeć stabilnie. Zawsze prowadzić urządzenie do przedmiotu, a nie odwrotnie.

2.8.2 Wózek prowadzący

Przecinarki STIHL mogą być montowane na wózku prowadzącym STIHL.

2.9 Osłona

Zakres regulacji osłony jest ustawiony za pomocą sworznia oporowego. Nigdy nie przesuwaj osłony poza sworznie oporowy.

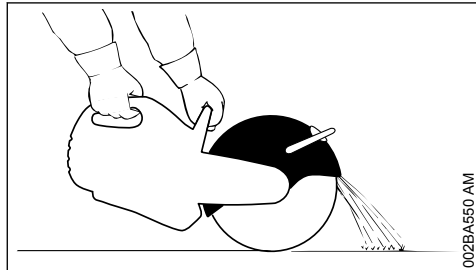

Ustawić prawidłowo osłonę tarczy tnącej w taki sposób, aby kierowała cząstki materiału w kierunku przeciwnym do użytkownika i urządzenia.

Uwzględnić kierunek lotu cząstek materiału.

2.10 Podczas pracy

W razie wystąpienia zagrożenia należy natychmiast wyłączyć silnik – ustawić suwak wielofunkcyjny/dźwignię wielofunkcyjną/wyłącznik STOP w pozycji **STOP**, lub **0**.

Zwrócić uwagę na prawidłową regulację biegu jałowego silnika, aby puszczenie dźwigni gazu powodowało wyłączenie napędu tarczy tnącej i jej zatrzymanie.

Systematycznie kontrolować regulację biegu jałowego i w razie potrzeby skorygować. Jeżeli tarcza tnąca porusza się na biegu jałowym, należy zlecić naprawę urządzenia w punkcie autoryzowanego dealera.

Uprzątnąć miejsce pracy. Uważać na przeszkody, dziury i rowy.

Zachować ostrożność na śliskich i mokrych nawierzchniach, na śniegu, na pochyłościach, na nierównym terenie itp. – **niebezpieczeństwo poślizgnięcia!**

Nie pracować stojąc na drabinie, na niestabilnym podłożu a także powyżej wysokości barków – **niebezpieczeństwo wypadku!**

Przyjąć prawidłową i stabilną postawę ciała.

Nie pracować w pojedynkę. Pozostawać w zasięgu głosu osób, które mogą udzielić pomocy w razie wypadku.

Nie tolerować obecności innych osób na stanowisku pracy. Zachować wystarczający odstęp od innych osób w celu ochrony przed hałasem i wyrzucanymi przedmiotami.

W przypadku pracy z ochronnikami słuchu należy zachować szczególną ostrożność i uwagę, ponieważ wtedy nie usłyszeć dźwięków ostrzegawczych (okrzyki ostrzegawcze, sygnały alarmowe itp.).

W odpowiednim czasie robić przerwy w pracy.

Pracować spokojnie i rozważnie – tylko w warunkach dobrego oświetlenia i dobrej widoczności. Nie powodować zagrożenia dla innych osób.



Z chwilą uruchomienia urządzenia silnik wytwarza trujące spaliny. Gazy zawarte w spalinach mogą być niewidoczne i bez zapachu, a także zawierać niedopalone węglowodory i benzol. Nie używać urządzenia w zamkniętych lub niewystarczająco wentylowanych pomieszczeniach – dotyczy to także urządzeń wyposażonych w katalizator.

Podczas pracy w rowach, obniżeniach, wykopach lub warunkach ograniczonej swobody ruchu należy stale zwracać uwagę na wystarczającą wymianę powietrza – **zagrożenie dla życia wskutek zatrucia spalinami!**

W razie wystąpienia nudności, bólu głowy, zaburzeń widzenia (np. zawężenia pola widzenia), zaburzeń słuchu, zawrotów głowy, pogorszenia koncentracji, należy natychmiast przerwać pracę – powyższe objawy mogą być spowodowane

między innymi przez wysokie stężenie spalin – **niebezpieczeństwo wypadku!**

Nie palić tytoniu w czasie pracy urządzeniem oraz w jego najbliższym otoczeniu – **niebezpieczeństwo pożaru!**

Jeżeli urządzenie zostało poddane nadmiernym obciążeniom (np. wskutek stosowania nadmiernej siły, uderzenia lub upadku), to przed ponownym uruchomieniem należy dokładnie sprawdzić jego bezpieczny stan – patrz także rozdział „Przed uruchomieniem”. Szczególną uwagę należy zwrócić na szczelność układu paliwowego oraz prawidłowe działanie urządzeń zabezpieczających. Nie wolno używać dalej urządzenia, które nie znajduje się w nienagannym stanie technicznym. W razie wątpliwości zwrócić się do autoryzowanego dealera.

Nie pracować w pozycji gazu rozruchowego – w tej pozycji dźwigni gazu nie można regulować prędkości obrotowej silnika.

Nigdy nie dotykać wirującej tarczy tnącej dłonią ani inną częścią ciała.

Sprawdzić miejsce pracy. Nie dopuścić do zagrożenia wskutek uszkodzenia rur i przewodów elektrycznych.

Urządzenia nie wolno używać w pobliżu materiałów łatwopalnych i gazów palnych.

Nie ciąć rur, stalowych beczek i innych zbiorników, jeśli nie ma pewności, że nie zawierają one łatwopalnych lub lotnych substancji.

Nie pozostawiać silnika pracującego bez dozoru. Przed odejściem od urządzenia (na przykład podczas przerwy w pracy) należy wyłączyć silnik.

Przed odstawieniem przecinarki na ziemi:

- Wyłączyć silnik
- Począkać do zatrzymania się tarczy tnącej lub zatrzymać tarczę tnącą poprzez ostrożnie dotknięcie twardej powierzchni (np. płyty betonowej)



Kontrolować regularnie tarczę tnącą. W razie stwierdzenia pęknięcia, wybruszenia lub innego rodzaju uszkodzenia (np. przegrzania) tarczy, należy ją natychmiast wymienić – pęknięcie **grozi wypadkiem!**

Przy wyraźnej zmianie cięcia (np. zwiększone wibracje, zmniejszona wydajność cięcia) należy natychmiast przerwać pracę oraz ustalić i usunąć przyczynę zmian.

2.11 Siły reakcji

Do najczęściej spotykanych sił reakcji należą odbicie oraz wciągnięcie.



Niebezpieczeństwo odbicia – **odbicie może prowadzić do śmiertelnych obrażeń.**

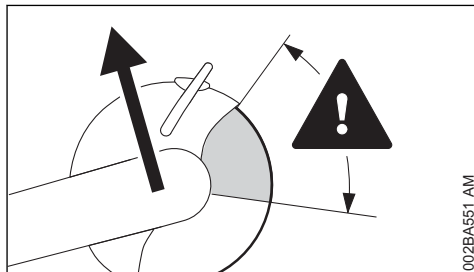

W przypadku odbicia przecinarka jest odrzucana gwałtownie w sposób niekontrolowany w kierunku użytkownika.

Odbicie następuje, np. gdy tarcza tnąca

- zaklinuje się w rzazie – przede wszystkim w jego górnej części
- zostanie zahamowana gwałtownie wskutek kontaktu ciernego z twardym przedmiotem

Jak zapobiec niebezpieczeństwu odbicia

- Pracować rozważnie i prawidłowo.
- Trzymać przecinarkę mocno i pewnie oburącz.

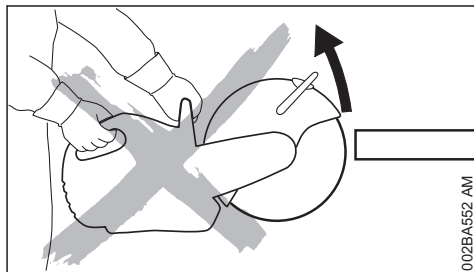

- W miarę możliwości nie ciąć górną częścią tarczy. Tarczę wprowadzać do rzazu z największą ostrożnością, nie obracać jej i nie wbijać w rzaz.

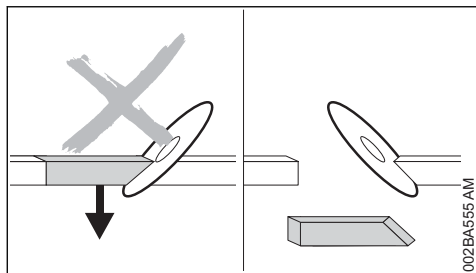

- Unikać efektu klina, odcięty fragment nie może hamować tarczy tnącej.
- Zawsze liczyć się z ruchem ciętego przedmiotu oraz z innymi przyczynami mogącymi spowodować zaciśnięcie rządu i zaklinowanie tarczy tnącej
- Przymocować stabilnie lub podeprzeć cięty przedmiot w taki sposób, aby rząz podczas cięcia i po jego zakończeniu pozostał otwarty
- Przecinane przedmioty nie mogą zatem leżeć na pustej przestrzeni i muszą być zabezpieczone przed stoczeniem, zsunięciem i drganiami

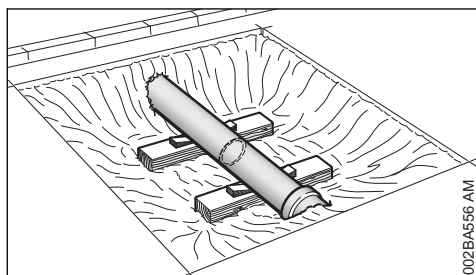

- Podeprzeć stabilnie odsłoniętą rurę, w razie potrzeby użyć klinów. Zawsze zwracać uwagę na podparcie i podłoże. Materiał może się kruszyć
- Diamentową tarczą tnącą pracować na mokro
- Tarcze tnące na spoiwie żywicznym nadają się w zależności od rodzaju wyłącznie do cięcia na sucho lub wyłącznie do cięcia na mokro. Tarczami tnącymi na spoiwie żywicznym przeznaczonymi wyłącznie do cięcia na mokro ciąć tylko na mokro

2.11.1 Odsuwanie

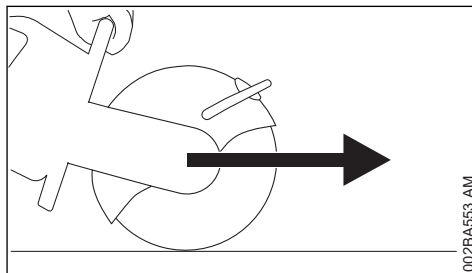

Jeżeli tarcza tnąca dotknie ciętego przedmiotu od góry, to przecinarka szarpnie do przodu.

2.12 Praca – cięcie



Tarczę tnącą należy prowadzić prosto w rzązie, nie powodować przechyłać jej i nie poddawać obciążeniu bocznemu.



Nie szlifować i nie zdierać powierzchnią boczną.

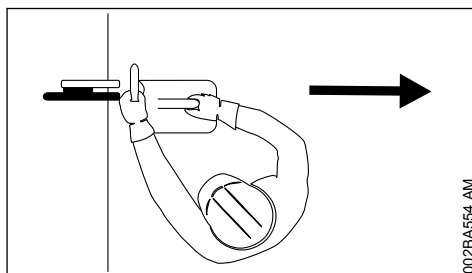

W przedłużeniu linii pracy tarczy tnącej nie mogą się znajdować żadne części ciała. Zwracać uwagę na dostateczną wolną przestrzeń. Szczególnie w wykopach budowlanych zapewnić odpowiednią przestrzeń do swobodnej pracy oraz miejsce na odciętą część.

Nie pracować w nadmiernie pochylonej pozycji i nigdy nie pochylać się nad tarczą, szczególnie gdy osłona jest odsunięta do góry.

Nie pracować powyżej wysokości ramion.

Przecinarkę stosować wyłącznie do przecinania. Nie jest przeznaczona do podnoszenia ani odgarniania przedmiotów.

Nie naciskać przecinarki.

Najpierw określić kierunek cięcia, a następnie przyłożyć przecinarkę. Nie zmieniać już kierunku cięcia. Nie uderzać urządzeniem w rząz – nie

zrzucać urządzenia w rzaz – **niebezpieczeństwo pęknięcia!**

Diamentowe tarcze tnące: w razie zmniejszenia się efektywności cięcia należy sprawdzić ostrość tarczy i w razie potrzeby naostrzyć. W tym celu użyć przez chwilę przecinarki w materiale o działaniu ściernym, np. piaskowiec, gazobeton lub asfalt.

Pod koniec cięcia przecinarka nie jest podpierana przez tarczę w rzazie. Użytkownik musi przejąć na siebie ciężar urządzenia – **niebezpieczeństwo utraty kontroli nad urządzeniem!**



Podczas cięcia stali wskutek żarzących się cząstek materiału istnieje **niebezpieczeństwo pożaru!**

Kable elektryczne nie mogą mieć kontaktu z wodą i błotem – **niebezpieczeństwo porażenia prądem elektrycznym!**

Wciągnąć tarczę tnącą w cięty przedmiot – nie wpychać jej. Wykonanych cięć nie korygować przecinarką. Nie wykonywać cięć dodatkowych – pozostawione progi i zawiasy należy złamać (np. młotkiem).

W razie używania diamentowych tarcz tnących ciąć na mokro, używając np. złączki wody STIHL.

Tarcze tnące na spoiwie żywicznym nadają się w zależności od rodzaju wyłącznie do cięcia na sucho lub wyłącznie do cięcia na mokro.

W razie używania tarcz tnących na spoiwie żywicznym przeznaczonych wyłącznie do cięcia na mokro należy ciąć jedynie na mokro, używając np. złączki wody STIHL.

Tarczami tnącymi na spoiwie żywicznym przeznaczonymi do cięcia na sucho należy ciąć wyłącznie na sucho. Jeśli tego rodzaju tarcze tnące zostaną użyte do cięcia na mokro, nastąpi ich stępienie. Jeżeli tarcze tnące na spoiwie żywicznym ulegną zamoczeniu podczas pracy (np. z powodu pracy w kałuży lub resztek wody w przecinanych rurach), nie należy zwiększać nacisku na tarczę, tylko utrzymać go na stałym poziomie – **niebezpieczeństwo pęknięcia!** Tego rodzaju tarcze tnące na spoiwie żywicznym należy natychmiast zużyć.

2.12.1 Wózek prowadzący

Należy uprzętnąć drogę, po której ma się poruszać wózek prowadzący. Jeżeli wózek prowadzący będzie pchany przez przedmioty, to tarcza

tnąca może przekrzywić się w rzazie – **niebezpieczeństwo pęknięcia!**

2.13 Drgania

Dłuższe użytkowanie urządzenia może doprowadzić do spowodowanych przez drgania zaburzeń w funkcjonowaniu układu krążenia w obszarze rąk operatora ("niedokrwienie palców rąk").

Niemożliwe jest ogólne określenie okresu użytkowania maszyny, ponieważ zależy to od wielu różnorodnych czynników.

Czas użytkowania maszyny można wydłużyć przez:

- stosowanie osłony dłoni (ciepłe rękawice);
- stosowanie przerw.

Czas użytkowania maszyny ulega skróceniu przy:

- szczególnych, indywidualnych skłonnościach do niedokrwienia (objawy: często występujące zimne palce, cierpnięcie);
- niskich temperaturach zewnętrznych,
- intensywności chwytu (mocny chwyt rękocyfki maszyny zaburza ukrwienie).

Przy regularnym użytkowaniu urządzenia oraz przy powtarzającym się występowaniu określonych symptomów (np. cierpnięcia palców) zaleca się poddanie badaniom lekarskim.

2.14 Obsługa techniczna i naprawy

Przy powyższym urządzeniu mechanicznym należy regularnie wykonywać czynności obsługi technicznej. Wykonywać należy tylko te przeglądy okresowe i naprawy, które zostały opisane w Instrukcji użytkowania. Wykonanie wszystkich innych robót należy zlecić wyspecjalizowanemu dystrybutorowi.

Firma STIHL radzi zlecenie wykonywania czynności obsług okresowych i napraw wyłącznie autoryzowanemu dystrybutorom tej firmy. Autoryzowanym dystrybutorom firmy STIHL umożliwia się regularny udział w szkoleniach oraz udostępnia Informacje techniczne.

Stosować wyłącznie kwalifikowane części zamienne. W przeciwnym razie może to prowadzić do zagrożenia wystąpieniem wypadków lub do uszkodzenia urządzenia. W razie wątpliwości prosimy zwracać się z pytaniami do wyspecjalizowanego dystrybutora.

Firma STIHL zaleca stosowanie oryginalnych podzespołów zamiennych STIHL. Właściwości techniczne tych podzespołów zostały w opty-

malny sposób dostosowane do urządzenia oraz do wymagań stawianych przez użytkownika.

Podczas wykonywania napraw, czynności obsługowych i czyszczenia urządzenia **należy zawsze wyłączyć silnik i zdjąć wtyczkę przewodu zapłonowego (fajkę) ze świecy – niebezpieczeństwo odniesienia obrażeń** wskutek niezamierzonego rozruchu silnika! - wyjątek: regulacje gaźnika i biegu jałowego.

Obracać układem korbowo-tłokowym silnika przy pomocy urządzenia rozruchowego można po zdjęciu fajki (wtyczki przewodu zapłonowego) ze świecy lub po całkowitym wykręceniu świecy, tylko przy suwaku przełącznika wielofunkcyjnego / dźwigni wyłącznika STOP, które znajdują się w pozycji **STOP** lub **0 – niebezpieczeństwo pożaru** wskutek przeskoku iskry poza cylindrem.

Nie należy wykonywać obsługi technicznej ani przechowywać urządzenia mechanicznego w pobliżu źródeł otwartego ognia – **zagrożenie pożarem** ze względu na paliwo!

Regularnie sprawdzać szczelność zamknięcia zbiornika paliwa (korka)

Stosować wyłącznie sprawne technicznie i dozwolone świece zapłonowe – patrz rozdział "Dane techniczne"

Sprawdzić stan techniczny przewodu zapłonowego (izolacja w nienagannym stanie, mocne połączenia).

Sprawdzić stan techniczny tłumika wydechu spalin.

Nie należy eksploatować urządzenia z uszkodzonym lub zdemontowanym tłumikiem wydechu spalin – **niebezpieczeństwo pożaru! – zagrożenie uszkodzeniem narzędzia słuchu!**

Nie należy dotykać rozgrzanego tłumika wydechu spalin – **niebezpieczeństwo poparzenia!**

Sprawdzić amortyzatory gumowe po dolnej stronie urządzenia – obudowa urządzenia nie może ocierać się o podłoże – **niebezpieczeństwo uszkodzenia!**

Stan techniczny elementów AV wywiera wpływ na intensywność wibracji – należy regularnie kontrolować stan elementów AV.

3 Przykłady zastosowania

3.1 Przy pomocy diamentowej tarczy tnącej należy przecinać wyłącznie na mokro

3.1.1 Wydłużenie trwałości i zwiększenie prędkości cięcia

Do tarczy tnącej służącej do przecinania należy zawsze doprowadzać wodę.

3.1.2 Wiązanie kurzu

Do pracującej tarczy tnącej należy doprowadzić minimum 0,6 l wody/min.

3.1.3 Przyłącze wody

- Przyłącze wody zastosowane na urządzeniu, służące do wszystkich rodzajów zasilania wodnego
- Zbiornik ciśnieniowy wody 10 l do wiązania kurzu
- Zbiornik wody do wiązania kurzu, do stosowania na wózku manewrowym

3.2 Do tarcz tnących na podłożu z żywic syntetycznych, do cięcia na sucho lub na mokro – zależnie od wykonania

Tarcze tnące na podłożu z żywic syntetycznych – zależnie od wykonania należy stosować wyłącznie do cięcia na sucho lub do cięcia wyłącznie na mokro.

3.2.1 Tarcze tnące na podłożu z żywic syntetycznych przeznaczone wyłącznie do cięcia na sucho

Podczas przecinania na sucho należy nosić maskę chroniącą drogi oddechowe przed kurzem.

Jeżeli oczekiwane jest występowanie par lub dymów (na przykład podczas cięcia materiałów łączonych) należy nosić **osłonę dróg oddechowych**.

3.2.2 Tarcze tnące na podłożu z żywic syntetycznych przeznaczone wyłącznie do cięcia na mokro

Tarczę tnącą należy stosować wyłącznie do cięcia na mokro.



W celu związania kurzu, do tarczy tnącej należy doprowadzić wodę w ilości co najmniej 1 l/min. W celu uniknięcia zredukowania efektywności

cięcia, do tarczy tnącej należy doprowadzić wodę w ilości najwyżej 4 l/min.

Po zakończeniu robót należy przez okres około 3 do 6 sekund odwirować z tarczy tnącej przy roboczej prędkości obrotowej znajdującą się na niej wodę.

- Przyłącze wody zastosowane na urządzeniu, służące do wszystkich rodzajów zasilania wodnego
- Zbiornik ciśnieniowy wody 10 l do wiązania kurzu
- Zbiornik wody do wiązania kurzu, do stosowania na wózku manewrowym

3.3 Podczas stosowania diamentowych tarcz tnących oraz tarcz tnących na podkładach z żywicy syntetycznych należy zwrócić uwagę

3.3.1 Przedmioty, które mają być przecinane

- Nie mogą leżeć niepodparte
- Należy je zabezpieczyć przed stoczeniem lub obsunięciem
- Zabezpieczyć przed drganiami

3.3.2 Obcięte części

Przy przelamaniach, wycięciach itp. ważne jest zachowanie prawidłowej kolejności rzałów. Ostatni rzał dzielący należy zawsze wykonać w taki sposób, żeby nie nastąpiło przychwycenie tarczy tnącej oraz, obcięta czy wycięta część nie zagroziła osobie obsługującej maszynę.

Jeżeli zachodzi potrzeba, należy pozostawić niewielkie mostki, które utrzymają obcinany element we właściwej pozycji. Powyższe mostki należy później przelamać.

Przed ostatecznym obcięciem części należy określić:

- Jaki jest ciężar części
- W jaki sposób może się ona poruszać po obcięciu
- Czy znajduje się ona w stanie naprężenia

Podczas przelamywania mostka należy zwrócić uwagę na to, żeby nie spowodować zagrożenia dla osoby udzielającej pomocy.

3.4 Przecinać należy wieloetapowo

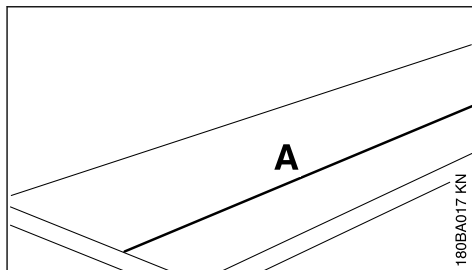

- ▶ Wyznaczyć linię podziału (A)

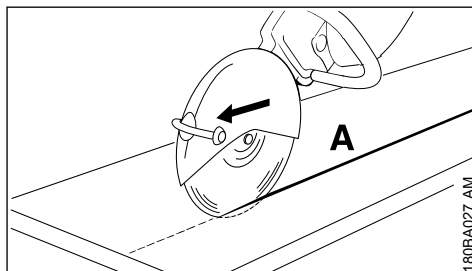

- ▶ Pracować wzdłuż linii podziału. Podczas wykonywania korekt nie należy skręcać tarczy tnącej, tylko zawsze wprowadzić ją ponownie do rzału – głębokość rzału w czasie jednego etapu przecinania może wynosić najwyżej 5 do 6 cm. Grubszy materiał należy przecinać wieloetapowo

3.5 Przecinięcie płyt

- ▶ Zabezpieczyć płytę (np. na podkładzie o właściwościach przeciwoślizgowych, podsypka piaszkowa)

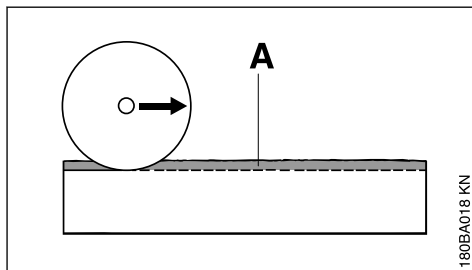

- ▶ Wzdłuż wyznaczonej linii cięcia należy naciąć rowek prowadzący (A)

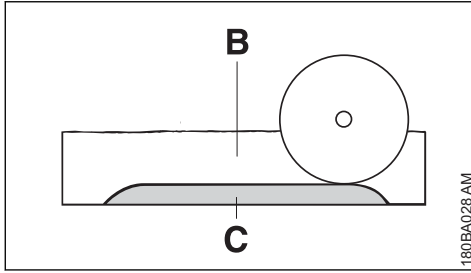

- ▶ Pogłębiać fugę rzazu (B)
- ▶ Listwę przełamania (C) należy pozostawić nieprzeciętą
- ▶ Żeby uniknąć wyszczerbienia materiału należy najpierw przeciąć płytę do końca na obydwóch zakończeniach rzazu
- ▶ Przełamać płytę

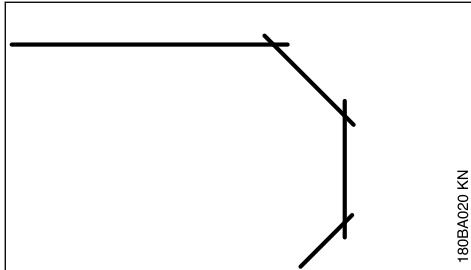

- ▶ Łuki wykonywać wieloetapowo – należy przy tym zwrócić uwagę, żeby nie skręcać ściernicy

3.6 Przecinanie rur, elementów okrągłych i drążonych

- ▶ Rury, elementy okrągłe i drążone zabezpieczyć przed drganiami stoczeniem i ześlizgnięciem
- ▶ Zwracać uwagę na miejsce upadania i ciężar ciętego elementu
- ▶ Wyznaczyć linię podziału, przy wykonywaniu linii rzazu należy ominąć zbrojenia, szczególnie te, które znajdują się w kierunku cięcia
- ▶ Ustalić kolejność linii cięcia
- ▶ Wzdłuż wyznaczonej linii cięcia należy naciąć rowek prowadzący
- ▶ Pogłębiać fugę rzazu wzdłuż rowka prowadzącego – przestrzegać zalecanej głębokości cięcia w każdym cyklu pracy – podczas wykonywania niewielkich korekt nie należy skręcać tarczy tnącej, tylko zawsze wprowadzić ją ponownie do rzazu – jeżeli zachodzi potrzeba, należy pozostawić niewielkie mostki, które utrzymują obcinany element we właściwej pozycji. Mostki te należy przełamać po wykonaniu ostatniego zaplanowanego cięcia

3.7 Cięcie rury betonowej

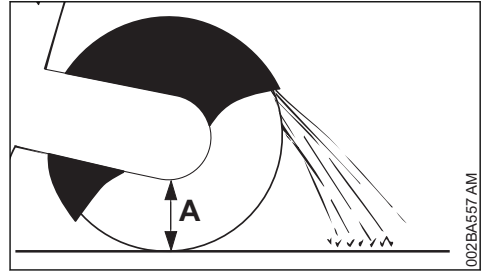

Postępowanie zależy od średnicy zewnętrznej rury i maksymalnej możliwej głębokości cięcia tarczy tnącej (A).

- ▶ Rurę zabezpieczyć przed drganiami stoczeniem i ześlizgnięciem
- ▶ Zwracać uwagę na ciężar, napięcie i miejsce upadania ciętego elementu

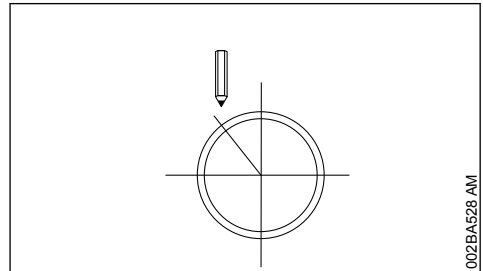

- ▶ Ustalić i zaznaczyć przebieg cięcia
- ▶ Ustalić kolejność cięcia

Średnica zewnętrzna jest mniejsza niż maksymalna głębokość cięcia

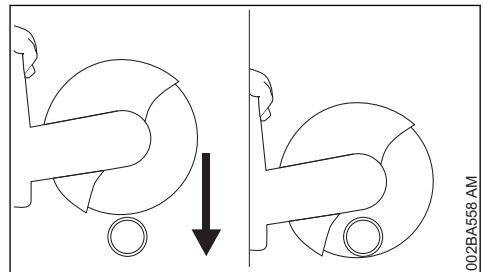

- ▶ Wykonać cięcia od góry w dół

Średnica zewnętrzna jest większa niż maksymalna głębokość cięcia

Pracować zgodnie z zaplanowanym uprzednio harmonogramem. **Wymaganych** jest kilka cięć – ważna jest prawidłowa kolejność.

- ▶ Obrócić osłonę w kierunku tylnego ogranicznika

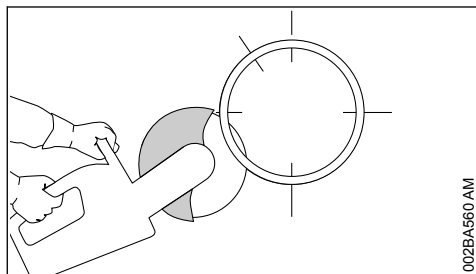

- ▶ Cięcia rozpoczynać zawsze od dołu, pracować górnym kwartałem tarczy tnącej

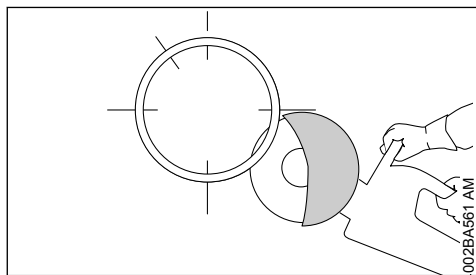

- ▶ Naprzeciwległą, dolną stronę przeciąć górnym kwartałem tarczy tnącej

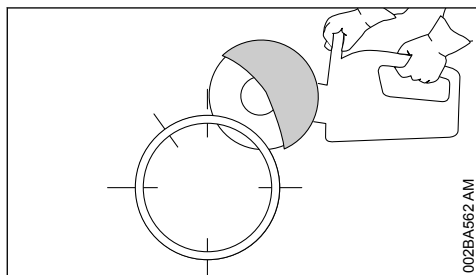

- ▶ Pierwsze boczne cięcie w górnej połowie rury

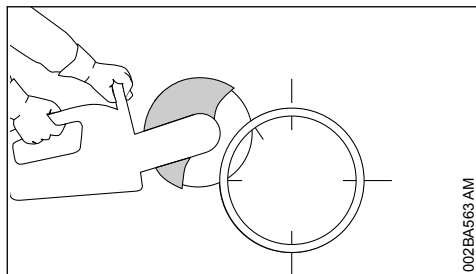

- ▶ Drugie boczne cięcie w zaznaczonym obszarze – nigdy nie ciąć w obszarze ostatniego cięcia

cia, gdyż uniemożliwiłyby to pewne trzymanie odcinanej części rury

Ostatnie, górne cięcie wykonać dopiero po wykonaniu wszystkich cięć dolnych i bocznych.

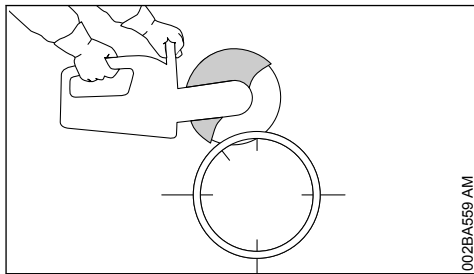

- ▶ Ostatnie cięcia wykonuje się zawsze od góry (ok 15 % obwodu rury)

3.8 Rura betonowa – wycinanie otworu

Przestrzegać kolejności cięcia (od 1 do 4):

- ▶ Najpierw wyciąć trudno dostępne obszary

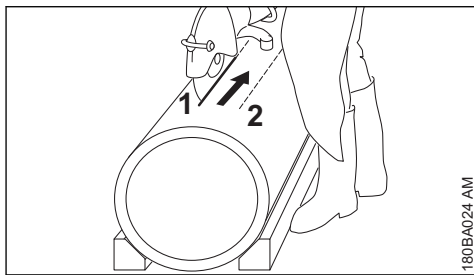

- ▶ Cięcia wykonywać zawsze tak, by nie powodować zakleszczania się tarczy tnącej

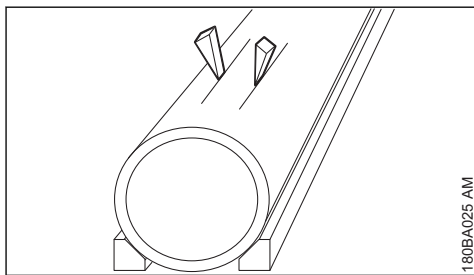

- ▶ Użyć klinów i/lub zostawić mostki, które po wykonaniu wszystkich cięć zostaną przełamane

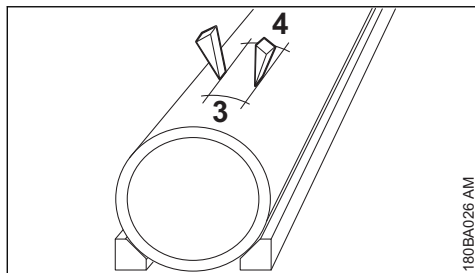

- ▶ Gdy po wykonanych cięciach wycinany fragment zostanie w otworze (przytrzymywany przez użyte kliny, mostki), nie wykonywać żadnych dodatkowych nacięć – wycinany fragment wyłamać

4 Ściernice

Sz szczególnie podczas przecinania wykonywanego z tzw. "wolnej ręki" tarcze tnące poddawane są bardzo wysokim obciążeniom.

Z tego powodu w ręcznych urządzeniach używać wyłącznie dopuszczonych zgodnie z normą EN 13236 (diamentowe) lub EN 12413 (żywica syntetyczna) i odpowiednio oznaczonych tarcz tnących. Przestrzegać dopuszczalnej maksymalnej prędkości obrotowej tarczy tnącej – **niebezpieczeństwo wypadku!**

Tarcze tnące STIHL opracowane we współpracy ze znanymi producentami tarcz tnących charakteryzują się wysoką jakością i ich właściwości zostały dokładnie dostosowane do warunków eksploatacyjnych oraz do mocy silnika przecinarki.

Charakteryzują się one trwałą i nieporównywalną jakością.

4.1 Transport i przechowywanie

- Podczas transportu oraz przechowywania nie należy poddawać tarcz tnących bezpośredniemu działaniu promieni słonecznych oraz innym rodzajom obciążeń termicznych
- Unikać uderzeń
- Zapasowe tarcze tnące należy przechowywać w oryginalnych opakowaniach, w stosach, na równej powierzchni, w suchym pomieszczeniu, o możliwie równomiernej temperaturze
- Nie należy przechowywać tarcz tnących w pobliżu źródeł ciepła
- Tarcze tnące należy przechowywać w dodatniej temperaturze

5 Ściernica na podkładach z tworzyw sztucznych

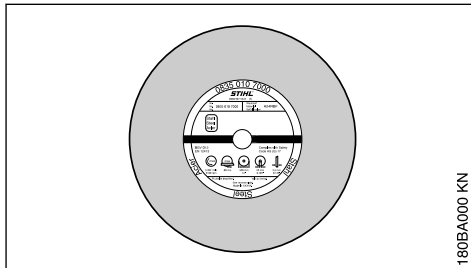

Typy:

- eksploatacja w suchych warunkach
- eksploatacja w mokrych warunkach

Właściwy dobór oraz prawidłowe stosowanie tarcz tnących na podkładach z żywicy syntetycznych zapewnia ekonomiczne użytkowanie oraz pozwala uniknąć przedwczesnego naturalnego zużycia eksploatacyjnego. Przy doborze pomocne może okazać się skrócone oznaczenie zastosowane na

- etykietce
- opakowaniu (tabela z zalecanymi zakresami stosowania)

Tarcze tnące STIHL na podkładach z żywicy syntetycznych nadają się, zależnie od wykonania, do przecinania następujących materiałów:

- asfalt
- beton
- kamień
- porowate rury żeliwne
- stal; tarcze tnące STIHL na podkładach z żywicy syntetycznych nie nadają się do przecinania szyn kolejowych

Nie przecinać innych materiałów – **niebezpieczeństwo wypadku!**

6 Ściernice diamentowe

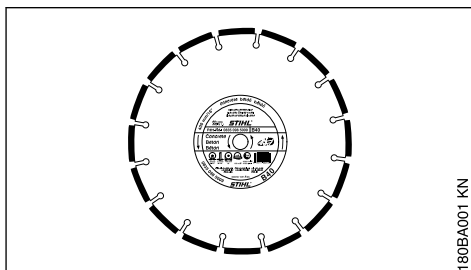

Eksploatacja w mokrych warunkach

Właściwy dobór oraz prawidłowe stosowanie diamentowych tarcz tnących zapewnia ekonomiczne użytkowanie oraz pozwala uniknąć przedwczesnego naturalnego zużycia eksploatacyjnego. Przy doborze pomocna jest nazwa skrócona na

- etykietce
- opakowaniu (tabela z zalecanymi zakresami stosowania)

Diamentowe tarcze tnące STIHL nadają się w zależności od wersji do cięcia następujących materiałów:

- asfalt
- beton
- kamień (kamień twardy)
- beton ścierny
- beton świeży
- cegły gliniane
- rury kamionkowe
- porowate rury żeliwne

Nie przecinać innych materiałów – **niebezpieczeństwo wypadku!**

Nie używać diamentowych tarcz tnących z boczną powłoką, gdyż będą one się zakleszczały w rzazie powodując silne odbicie wsteczne – **niebezpieczeństwo wypadku!**

6.1 Skrócone oznaczenia

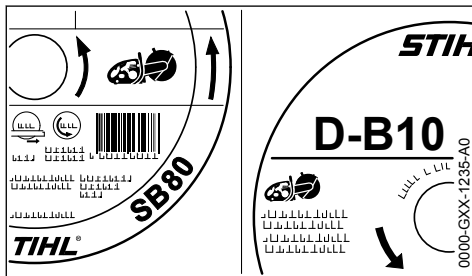

Skrócone oznaczenie jest liczącą do czterech znaków, kombinacją liter i cyfr:

- Litery określają podstawowy zakres zastosowania tarczy tnącej
- Liczby określają klasę wytrzymałości diamentowej tarczy tnącej STIHL

6.2 Brak bicia promieniowego i osiowego

Prawidłowe ułożyskowanie wrzeciona przecinarki ma zasadniczy wpływ na długą trwałość i efektywne działanie diamentowej tarczy tnącej.

Eksploatacja tarczy tnącej w przecinarkę o niesprawnym ułożyskowaniu wrzeciona może prowadzić do bicia promieniowego i poprzecznego.

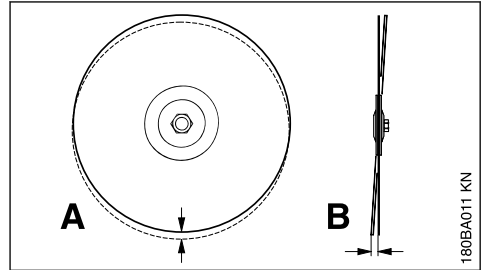

Zbyt duże bicie promieniowe (A) powoduje przeciążenie poszczególnych segmentów tarczy i w efekcie ich przegrzanie. Może to w konsekwencji doprowadzić do pęknięć tarczy podstawowej spowodowanych naprężeniami termicznymi lub spowodować wyżarzenie poszczególnych segmentów.

Bicie osiowe (B) powoduje zwiększone obciążenia termiczne i w szerszą szczelinę cięcia.

6.3 Zużycie rdzenia

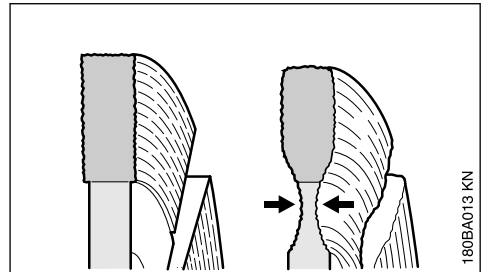

Podczas cięcia nawierzchni jezdni nie należy dochodzić do podbudowy (wykonanej często z kruszywa), ponieważ może to spowodować nadmierne zużycie rdzenia – **niebezpieczeństwo pęknięcia tarczy tnącej!** Dojście do podbudowy z kruszywa można poznać po jasnym kurzu.

6.4 Ostrza wtórne, ostrzenie

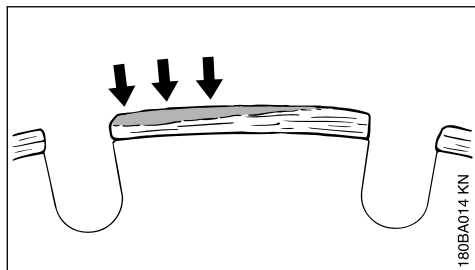

Ostrza wtórne tworzą się jako jasnoszary osad na górnych stronach segmentów tarczy tnącej. Powyższy osad powstaje na diamentach znajdujących się w segmentach i powoduje stępienie segmentów.

Ostrza wtórne mogą powstawać wskutek:

- cięcia ekstremalnie twardych materiałów, np. granitu
- nieprawidłowej techniki pracy, np. zbyt duża siła posuwu

Ostrza wtórne powodują zwiększenie vibracji, zmniejszają efektywność cięcia i powodują iskrzenie.

Przy pierwszych oznakach tworzenia się ostrzy wtórnych należy natychmiast "naostrzyć" dia-

mentową tarczę tnącą – w tym celu należy wykonać krótkotrwałe rżaz w ściernym (abrazyjnym) materiale jak np. piaskowcu, gazobetonie czy asfalcie.

Zastosowanie wody zapobiega tworzeniu się ostrzy wtórnych.

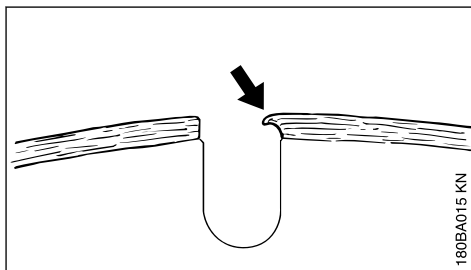

W razie kontynuacji pracy stępienymi segmentami może wystąpić ich rozhartowanie wskutek wysokich temperatur – tarcza zasadnicza ulegnie wyżarzeniu i utraci twardość, co może doprowadzić do wystąpienia naprężeń widocznych po zataczającym ruchu tarczy tnącej. Nie używać dalej tarczy tnącej – **niebezpieczeństwo wypadku!**

6.5 Usuwanie zakłóceń w pracy urządzenia

6.5.1 Tarcza tnąca

Błąd	Przyczyna	Pomoc
Zdeformowane krawędzie lub płaszczyzny tnące, niedokładny rżaz	Bicie promieniowe i osiowe	Skontaktować się z autoryzowanym dealerm ¹⁾
Silne zużycie bocznych stron segmentów	Tarcza tnąca pracuje ruchem zataczającym	Zastosować nową tarczę tnącą
Zdeformowane krawędzie, niedokładny rżaz, brak efektywności cięcia, iskrzenie	Nastąpiło stępienie tarczy tnącej; ostrza wtórne w tarczach do kamienia	Naostrzyć tarczę tnącą do kamienia poprzez krótkotrwałe przecięcie ściernego materiału; tarczę tnącą do asfaltu wymienić na nową
Niezadowolająca wydajność cięcia, intensywne zużycie segmentów	Tarcza tnąca obraca się w niewłaściwym kierunku	Zamontować tarczę tnącą w prawidłowym kierunku obrotu
Wyszczerbienia, pęknięcia tarczy zasadniczej bądź segmentów	Przeciążenie	Zastosować nową tarczę tnącą
Naturalne zużycie eksploatacyjne rdzenia	Cięcie niewłaściwego materiału	Zastosować nową tarczę tnącą; zwrócić uwagę na różnorodną warstwę ciętego materiału

¹⁾ STIHL zaleca korzystanie z serwisu autoryzowanego dealera STIHL

7 Zamontowanie wysięgnika z osłoną

W zakładzie producenta zespół "wysięgnik z osłoną" został zamontowany po stronie wewnętrznej.

Zależnie od zadania, zespół "wysięgnik z osłoną" może być montowany także po zewnętrznej stronie.

Ze względu na korzystne usytuowanie środka ciężkości wnętrza maszyny zaleca się jej stosowanie do wykonywania rzazów z tzw. "wolnej ręki".

7.1 Zabudowa na zewnątrz (TS 700)

- ▶ Demontowanie tarczy tnącej (patrz rozdział "Zamontowanie/wymiana tarczy tnącej")

7.1.1 Zdemontować przyłącze wodne

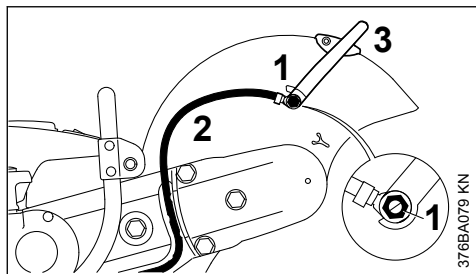

- ▶ Przy pomocy klucza wieloczynnościowego wykręcić śrubę drażoną (1) – należy przy tym wyjąć nakrętkę czworokątną znajdującą się we wpuście po wewnętrznej stronie osłony
- ▶ Odłączyć wąż dopływu wody (2) z króćcem od dźwigni nastawczej (3)

7.1.2 Zdemontować dźwignię nastawczą

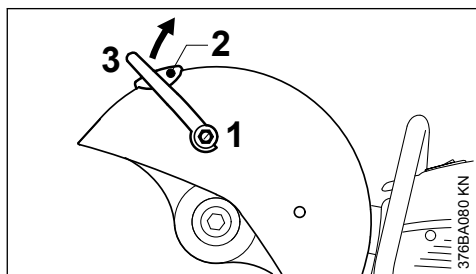

- ▶ Przy pomocy klucza wielofunkcyjnego wykręcić śrubę drażoną (1) i wyjąć ją razem z uszczelką – należy przy tym wyjąć nakrętkę czworokątną znajdującą się we wpuście po wewnętrznej stronie osłony

- ▶ Wykręcić śrubę (2)
- ▶ Obrócić dźwignię nastawczą (3) w kierunku do góry i następnie ją zdjąć

7.1.3 Poluzować pasek klinowy

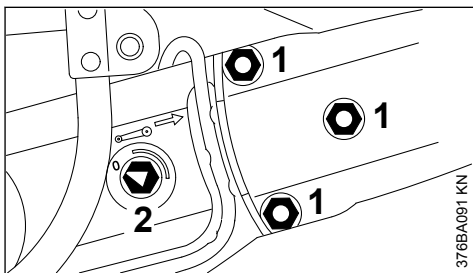

- ▶ W celu poluzowania paska klinowego odkręcić nakrętki (1) – nie odkręcać nakrętek (1) z kołków
- ▶ Przy pomocy klucza wieloczynnościowego obracać nakrętkę napinającą (2) w kierunku przeciwnym do ruchu wskazówek zegara – około 1/4 obrotu, do oporu = 0
- ▶ Nakrętki (1) odkręcić z kołków – nakrętki (1) są zabezpieczone przed zgubieniem poprzez zamocowanie w osłonie paska

7.1.4 Zdemontowanie osłony paska klinowego

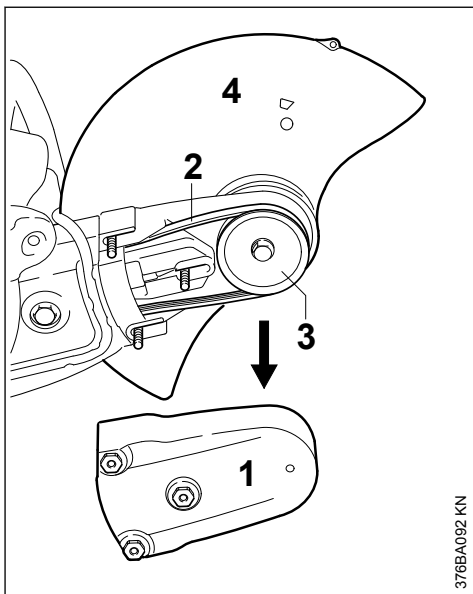

- ▶ Zdjąć osłonę paska klinowego (1), zdjąć pasek klinowy z przedniego koła pasowego

- ▶ Zdemontowanie zespołu "Wysięgnik z osłoną" (4)

7.1.5 Przygotowanie zespołu "Wysięgnik z osłoną" do zamontowania po zewnętrznej stronie

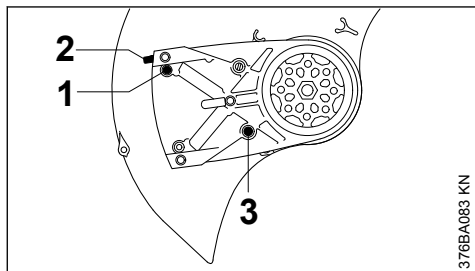

- ▶ Wykręcić śrubę (1) przypory (2)
- ▶ Ściągnąć przyporę (2)
- ▶ Wykręcić kołki oporowe (3)

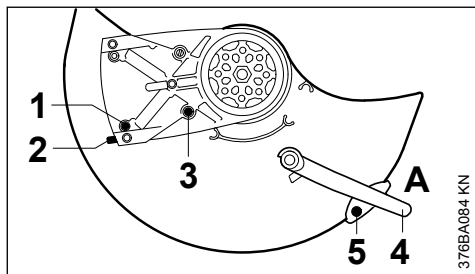

- ▶ Obrócić osłonę do pozycji przedstawionej na rysunku (patrz ilustracja)
- ▶ Wkręcić i dokręcić śruby (3)
- ▶ Założyć ogranicznik (2) – otwór przypory musi się pokrywać z otworem we wsporniku
- ▶ Wkręcić i dokręcić śrubę (1)
- ▶ Ustawić dźwignię nastawczą (4) w pozycji A
- ▶ Wkręcić i dokręcić śrubę (5)

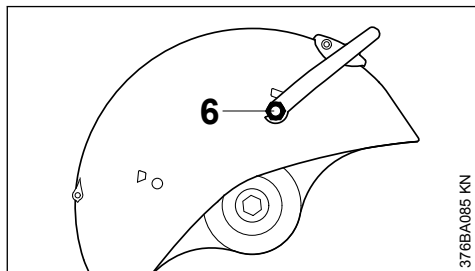

- ▶ Obrócić zespół "Wysięgnik z osłoną" w taki sposób, żeby osłona znalazła się po zewnętrznej stronie
- ▶ Wsunąć do prowadzenia w osłonie i przytrzymać w nim nakrętkę czworokątną

- ▶ Wkręcić krótszą śrubę drążoną (6) z uszczelką do dźwigni nastawczej i dokręcić ją kluczem wieloczynnościowym

7.1.6 Zamontować zespół "Wysięgnik z osłoną" – osłona musi się znajdować po zewnętrznej stronie

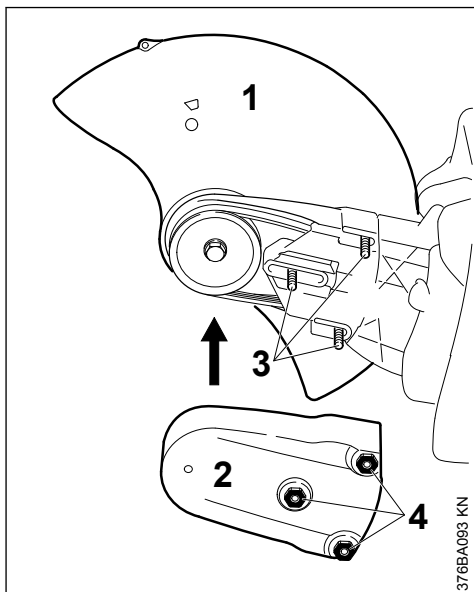

- ▶ Położyć zespół "Wysięgnik z osłoną" (1) po zewnętrznej stronie elementu łączącego – zakładając jednocześnie pasek klinowy na koło pasowe

WSKAZÓWKA

Napęd pasowy musi się swobodnie poruszać.

- ▶ Założyć osłonę paska klinowego (2)
- ▶ Doprowadzić do pokrycia się kołków (3) we wsporniku z nakrętkami (4) w osłonie paska klinowego
- ▶ Nakręcić nakrętkę (4) na kołek (3) – jeszcze nie dokręcać

7.1.7 Zamontować przyłącze wodne

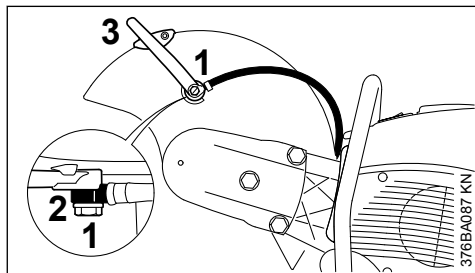

- ▶ Przełożyć dłuższą śrubę dźwigną (1) przez króciec (2) węża dopływu wody – zwrócić uwagę na prawidłowe położenie montażowe krócca
- ▶ Wsunąć do prowadzenia w osłonie i przytrzymać w nim nakrętkę czworokątną
- ▶ Zamontować króciec z dłuższą śrubą dźwigną na dźwigni nastawczej (3) – przy pomocy klucza wieloczynnościowego wkręcić i dokręcić śrubę dźwigną

7.1.8 Sprawdzić zakres nastawczy osłony

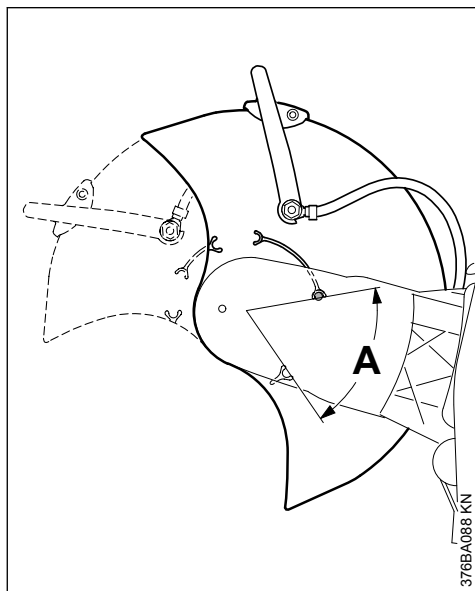

- ▶ Obrócić osłonę tak daleko jak jest to możliwe do przodu i do tyłu – zakres nastawczy (A) musi być ograniczony przez trzpienie przypory

Dalsze czynności – patrz rozdział "Napinanie paska klinowego".

7.2 Zabudowa wewnątrz (TS 700)

- ▶ Demontowanie tarczy tnącej (patrz rozdział "Zamontowanie/wymiana tarczy tnącej")
- ▶ Zdemonstrować przyłącze wodne
- ▶ Zdemonstrować dźwignię nastawczą
- ▶ Poluzować pasek klinowy
- ▶ Zdemonstrowanie osłony paska klinowego
- ▶ Zdemonstrować zespół "Wspornik z osłoną"

7.2.1 Przygotowanie zespołu "Wspornik z osłoną" do montażu po wewnętrznej stronie

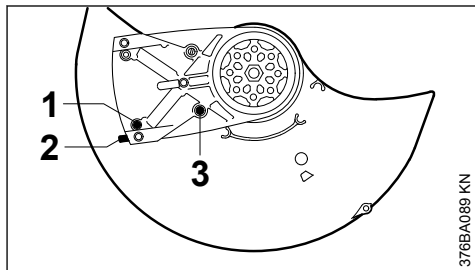

- ▶ Wykręcić śrubę (1) przypory (2)
- ▶ Sciągnąć przyporę (2)
- ▶ Wykręcić kolki oporowe (3)

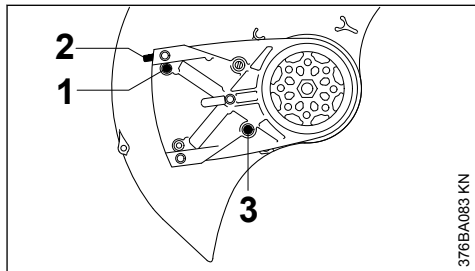

- ▶ Obrócić osłonę do pozycji przedstawionej na rysunku (patrz ilustracja)
- ▶ Wkręcić i dokręcić śruby (3)
- ▶ Założyć ogranicznik (2) – otwór przypory musi się pokrywać z otworem we wsporniku
- ▶ Wkręcić i dokręcić śrubę (1)
- ▶ Zamontować dźwignię nastawczą
- ▶ Zamontować zespół "Wspornik z osłoną" – osłona po wewnętrznej stronie
- ▶ Zamontować osłonę paska klinowego
- ▶ Zamontować przyłącze wodne

7.2.2 Sprawdzić zakres nastawczy osłony

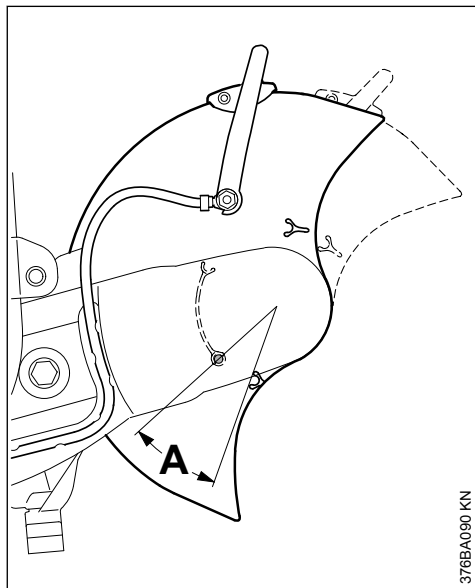

376BA090 KN

- ▶ Obrócić osłonę tak daleko jak jest to możliwe do przodu i do tyłu – zakres nastawczy (A) musi być ograniczony przez trzpienie przypory

Dalsze czynności – patrz rozdział "Napinanie paska klinowego".

7.3 Zabudowa na zewnątrz (TS 800)

- ▶ Demontowanie tarczy tnącej (patrz rozdział "Zamontowanie/wymiana tarczy tnącej")

7.3.1 Zdemontować przyłącze wodne

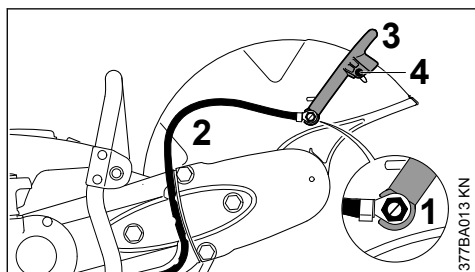

377BA013 KN

- ▶ Przy pomocy klucza wieloczynnościowego wykręcić śrubę drążoną (1) – należy przy tym wyjąć nakrętkę czworokątną znajdującą się we wpuście po wewnętrznej stronie osłony
- ▶ Odłączyć wąż dopływu wody (2) z króćcem od dźwigni nastawczej (3)
- ▶ Wykręcić śrubę (4)

7.3.2 Zdemontować dźwignię nastawczą

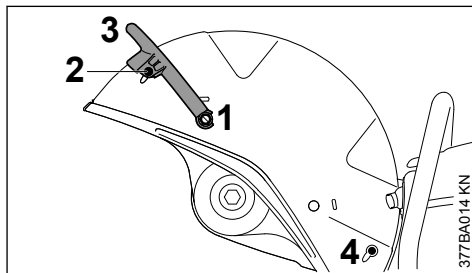

377BA014 KN

- ▶ Przy pomocy klucza wielofunkcyjnego wykręcić śrubę drążoną (1) i wyjąć ją razem z uszczelką – należy przy tym wyjąć nakrętkę czworokątną znajdującą się we wpuście po wewnętrznej stronie osłony
- ▶ Wykręcić śrubę (2)
- ▶ Obrócić dźwignię nastawczą (3) w kierunku do góry i następnie ją zdjąć
- ▶ Wyjąć zatyczkę (4)

7.3.3 Poluzować pasek klinowy

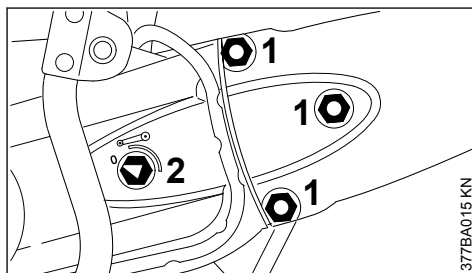

377BA015 KN

- ▶ W celu poluzowania paska klinowego odkręcić nakrętki (1) – nie odkręcać nakrętek (1) z kołków
- ▶ Przy pomocy klucza wieloczynnościowego obracać nakrętkę napinającą (2) w kierunku przeciwnym do ruchu wskazówek zegara – około 1/4 obrotu, do oporu = 0
- ▶ Nakrętki (1) odkręcić z kołków – nakrętki (1) są zabezpieczone przed zgubieniem poprzez zamocowanie w osłonie paska

7.3.4 Zdemontowanie osłony paska klinowego

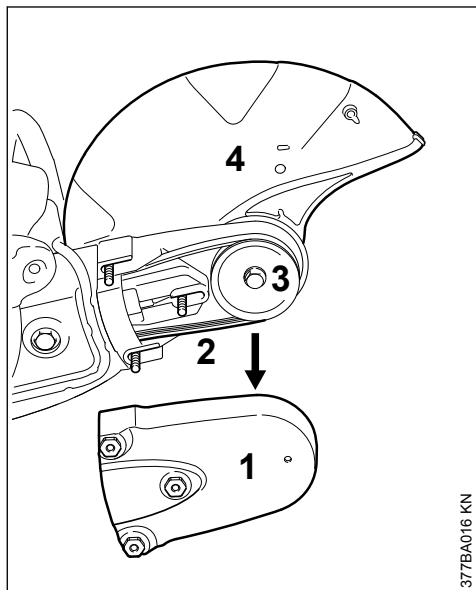

377BA016 KN

- ▶ Zdjąć osłonę paska klinowego (1), zdjąć pasek klinowy z przedniego koła pasowego
- ▶ Zdemontowanie zespołu "Wysięgnik z osłoną" (4)

7.3.5 Przygotowanie zespołu "Wysięgnik z osłoną" do zamontowania po zewnętrznej stronie

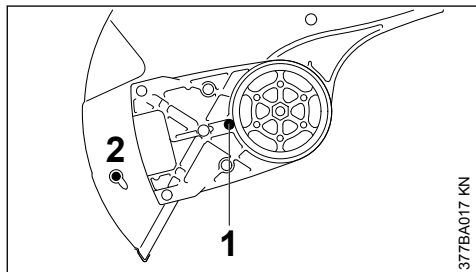

377BA017 KN

- ▶ Wykręcić kołki oporowe (1)
- ▶ Wyjąć zatyczkę (2)

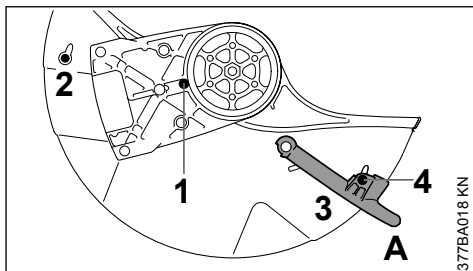

377BA018 KN

- ▶ Obrócić osłonę do pozycji przedstawionej na rysunku (patrz ilustracja)
- ▶ Wkręcić i dokręcić śruby (1)
- ▶ Założyć zatyczkę (2)
- ▶ Ustawić dźwignię nastawczą (3) w pozycji (A)
- ▶ Wkręcić i dokręcić śrubę (4)

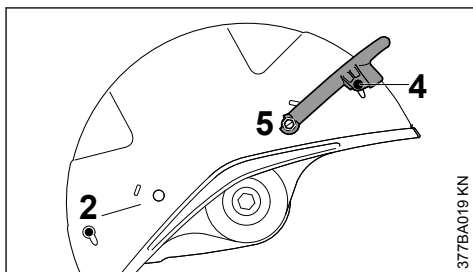

377BA019 KN

- ▶ Obrócić zespół "Wysięgnik z osłoną" w taki sposób, żeby osłona znalazła się po zewnętrznej stronie
- ▶ Wsunąć do prowadzenia w osłonie i przytrzymać w nim nakrętkę czworokątną
- ▶ Wkręcić krótszą śrubę drażoną (5) z uszczelką do dźwigni nastawczej i dokręcić ją kluczem wieloczynnościowym
- ▶ Założyć zatyczkę (2)
- ▶ Wkręcić i dokręcić śrubę (4)

7.3.6 Zamontować zespół "Wysięgnik z osłoną" – osłona musi się znajdować po zewnętrznej stronie

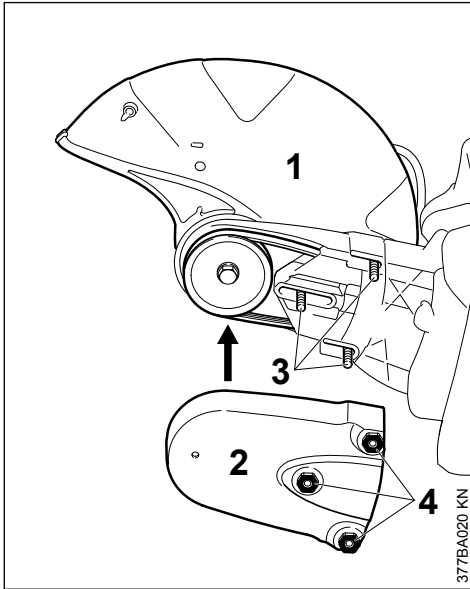

- ▶ Położyć zespół "Wysięgnik z osłoną" (1) po zewnętrznej stronie elementu łączącego – zakładając jednocześnie pasek klinowy na koło pasowe

WSKAZÓWKA

Napęd pasowy musi się swobodnie poruszać.

- ▶ Założyć osłonę paska klinowego (2)
- ▶ Doprowadzić do pokrycia się kołków (3) we wsporniku z nakrętkami (4) w osłonie paska klinowego
- ▶ Nakręcić nakrętki (4) na kołek (3) – jeszcze nie dokręcać

7.3.7 Zamontować przyłącze wodne

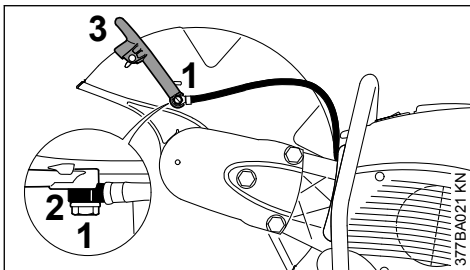

- ▶ Przełożyć dłuższą śrubę drążoną (1) przez króciec (2) węża dopływu wody – zwrócić

uwagę na prawidłowe położenie montażowe króćca

- ▶ Wsunąć do prowadzenia w osłonie i przytrzymać w nim nakrętkę czworokątną
- ▶ Zamontować króciec z dłuższą śrubą drążoną na dźwigni nastawczej (3) – przy pomocy klucza wieloczynnościowego wkręcić i dokręcić śrubę drążoną

7.3.8 Sprawdzić zakres nastawczy osłony

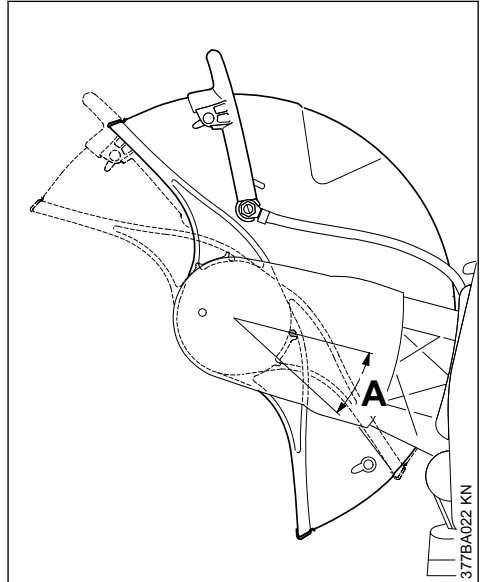

- ▶ Obrócić osłonę tak daleko jak jest to możliwe do przodu i do tyłu – zakres nastawczy (A) musi być ograniczony przez trzpienie przypory

Dalsze czynności – patrz rozdział "Napinanie paska klinowego".

7.4 Zabudowa wewnątrz (TS 800)

- ▶ Demontowanie tarczy tnącej (patrz rozdział "Zamontowanie/wymiana tarczy tnącej")
- ▶ Zdemontować przyłącze wodne
- ▶ Zdemontować dźwignię nastawczą
- ▶ Poluzować pasek klinowy
- ▶ Zdemontowanie osłony paska klinowego
- ▶ Zdemontować zespół "Wspornik z osłoną"
- ▶ Wymijowanie zatyczki

7.4.1 Przygotowanie zespołu "Wspornik z osłoną" do montażu po wewnętrznej stronie

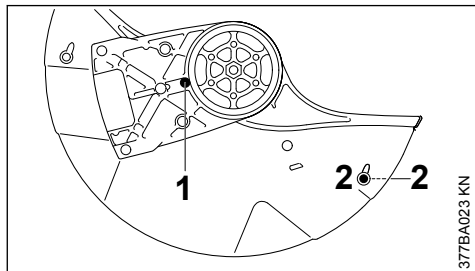

377BA023 KN

- ▶ Wykręcić kołki oporowe (1)
- ▶ Założyć obie zatyczki (2) – także po przeciwnej stronie

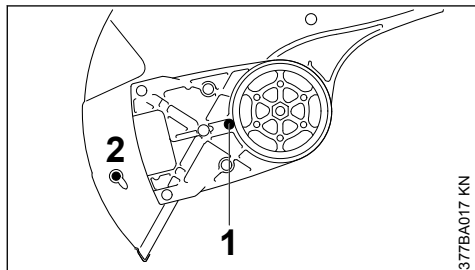

377BA017 KN

- ▶ Obrócić osłonę do pozycji przedstawionej na rysunku (patrz ilustracja)
- ▶ Wkręcić i dokręcić śruby (1)
- ▶ Zamontować dźwignię nastawczą
- ▶ Zamontować zespół "Wspornik z osłoną" – osłona po wewnętrznej stronie
- ▶ Zamontować osłonę paska klinowego
- ▶ Zamontować przyłącze wodne

7.4.2 Sprawdzić zakres nastawczy osłony

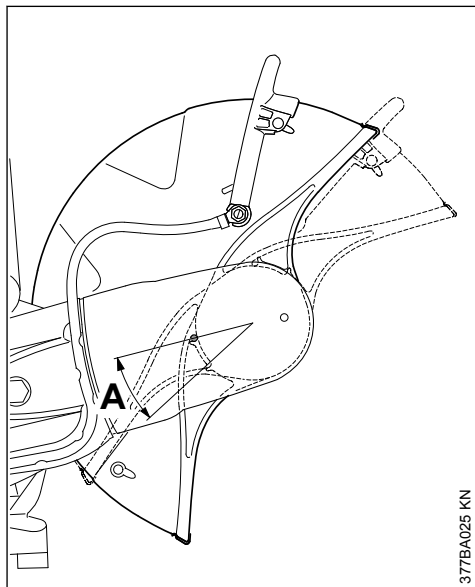

377BA025 KN

- ▶ Obrócić osłonę tak daleko jak jest to możliwe do przodu i do tyłu – zakres nastawczy (A) musi być ograniczony przez trzpienie przypory

Dalsze czynności – patrz rozdział "Napinanie paska klinowego".

8 Napinanie paska klinowego

Powyższe urządzenie jest wyposażone w automatyczny, wykorzystujący siłę sprężystości, napinacz paska klinowego.

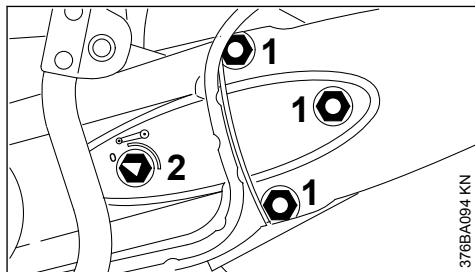

376BA094 KN

Przed napięciem paska klinowego należy poluzować śruby z łbami sześciokątnymi (1), a strzałka usytuowana na nakrętce napinacza (2) musi wskazywać 0.

- ▶ W przeciwnym razie odkręcić nakrętki (1) i przy pomocy klucza wieloczynnościowego obracać nakrętką napinającą w kierunku przeciwnym do ruchu wskazówek zegara – około 1/4 obrotu, do oporu = 0

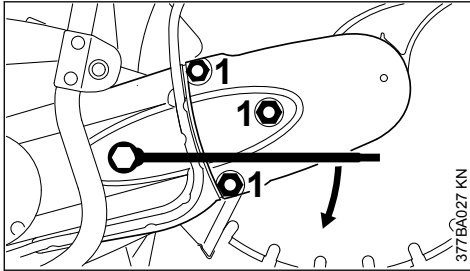

- ▶ W celu napięcia paska klinowego należy założyć klucz wieloczynnościowy na nakrętkę napinacza tak, jak to przedstawiono na rysunku

! OSTRZEŻENIE

Nakrętkę napinacza znajduje się w stanie naprężenia – należy w związku z tym mocno trzymać klucz wieloczynnościowy.

- ▶ Obracać nakrętkę napinacza w kierunku zgodnym z ruchem wskazówek zegara około 1/8 obrotu – na nakrętkę napinacza zaczyna działać siła sprężyny
- ▶ Obracać w dalszym ciągu nakrętkę napinacza w kierunku zgodnym z ruchem wskazówek zegara około 1/8 obrotu – aż do oporu

WSKAZÓWKA

Nie obracać dalej klucza wieloczynnościowego stosując nadmierną siłę.

W powyższej pozycji pasek klinowy będzie samoczynnie napinany siłą sprężyny.

- ▶ zdjąć klucz wieloczynnościowy z nakrętki napinacza
- ▶ Dokręcić nakrętki (1) znajdujące się na osłonie paska klinowego

8.1 Korygowanie napięcia paska klinowego

Korygowanie napięcia paska klinowego następuje bez udziału nakrętki napinacza.

- ▶ Odkręcić nakrętki znajdujące się na osłonie paska klinowego

Pasek klinowy zostanie samoczynnie napięty siłą sprężyny

- ▶ Ponownie dokręcić nakrętki

9 Zamontowanie / wymiana ściernicy

Mocowanie lub wymiana może nastąpić tylko przy wyłączonym silniku – suwak przełącznika wielofunkcyjnego w pozycji **STOP** lub **0**.

9.1 Blokowanie wałka

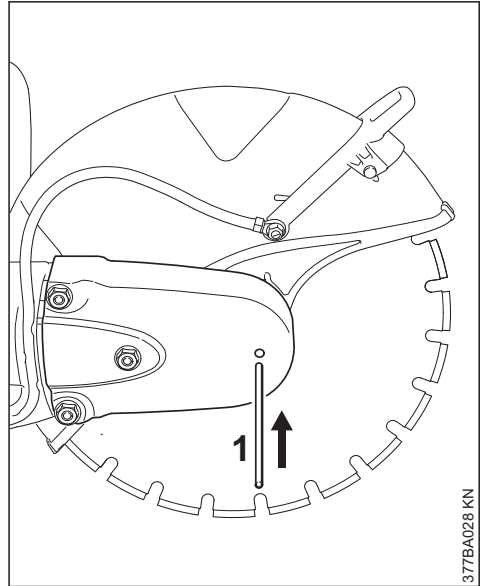

- ▶ Włożyć trzpień blokujący (1) do otworu w osłonie paska klinowego
- ▶ Przy pomocy klucza wielofunkcyjnego obracać wałek, aż trzpień blokujący (1) wsunie się do jednego z otworów

9.2 Wymontowanie tarczy tnącej

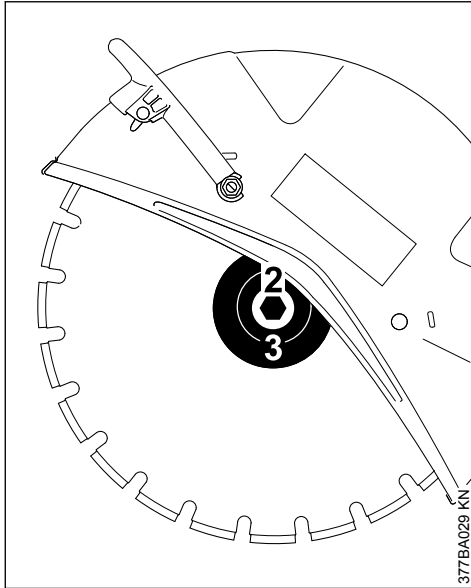

- ▶ Przy pomocy klucza wielofunkcyjnego poluzować i wykręcić śrubę z łbem sześciokątnym (2)
- ▶ Zdjąć z wałka przednią tarczę dociskową (3) oraz tarczę tnącą

9.3 Zakładanie tarczy tnącej

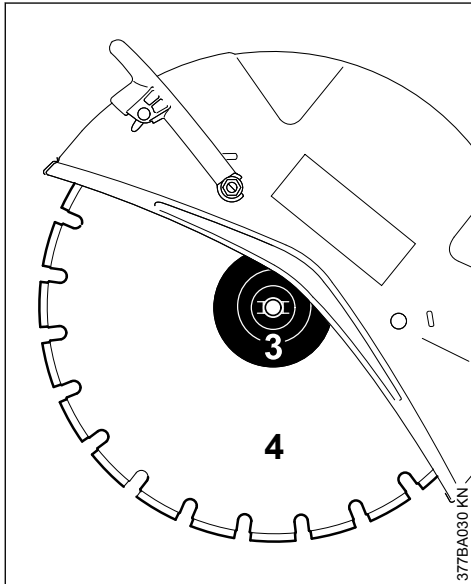

- ▶ Założyć tarczę tnącą (4)

! OSTRZEŻENIE

W diamentowych tarczach tnących należy zwrócić uwagę na strzałki wskazujące kierunek obrotu.

- ▶ Założyć przednią tarczę dociskową (3) – noski ryglujące przedniej tarczy dociskowej (3) muszą się wsunąć do rowków w wale
- ▶ Przy pomocy klucza wieloczynnościowego wkręcić i **dokręcić** śruby z łbami sześciokątnymi – przy stosowaniu klucza dynamometrycznego należy przyjąć wartość momentu obrotowego dokręcania zamieszczoną w rozdziale "Dane techniczne"
- ▶ Usunąć trzpień blokujący z osłony paska klinowego

! OSTRZEŻENIE

Nie należy nigdy stosować dwóch tarcz tnących jednocześnie – nierównomierne zużycie może **spowodować pęknięcie i wywołać zagrożenie odniesieniem obrażeń!**

10 Paliwo

Do napędu silnika należy stosować wyłącznie mieszankę paliwową składającą się z benzyny oraz oleju silnikowego.

! OSTRZEŻENIE

Należy unikać bezpośredniego kontaktu paliwa z ciałem oraz wdychania jego par.

10.1 STIHL MotoMix

STIHL zaleca stosowanie mieszanki STIHL MotoMix. Jest to gotowa mieszanka paliwowa niezawierająca benzolu i ołowiu, charakteryzująca się wysoką liczbą oktanową i oferująca zawsze prawidłowy stosunek mieszanki.

W celu zapewnienia maksymalnej żywotności silnika mieszanka STIHL MotoMix zawiera olej do silników dwusuwowych STIHL HP Ultra.

Mieszanka paliwowa MotoMix nie jest oferowana na niektórych rynkach.

10.2 Przygotowywanie mieszanki paliwowej

WSKAZÓWKA

Niewłaściwe składniki paliwa lub stosunek mieszanki odbiegający od przepisowego mogą prowadzić do poważnych uszkodzeń jednostki napędowej. Benzyna lub olej silnikowy niższej jakości mogą spowodować uszkodzenia silnika, pierścieni tłokowych, przewodów paliwowych oraz zbiornika paliwa.

10.2.1 Benzyna

Należy stosować wyłącznie **benzynę markową** o liczbie oktanowej minimum 90 ROZ – bezolowiowej lub ołowiowej.

W przypadku silników z regulowanym ręcznie gaźnikiem benzyna o zawartości alkoholu powyżej 10% może powodować zakłócenia pracy silnika i dlatego nie należy jej używać do takich silników.

Silniki wyposażone w system M-Tronic rozwijają pełną moc przy udziale alkoholu w paliwie w wysokości do 25% (E25).

10.2.2 Olej silnikowy

W przypadku samodzielnego przyrządzania mieszanki wolno stosować wyłącznie olej STIHL do silników dwusuwowych albo inny olej silnikowy klasy JASO FB, JASO FC, JASO FD, ISO-L-EGB, ISO-L-EGC lub ISO-L-EGD.

Firma STIHL zaleca olej do silników dwusuwowych STIHL HP Ultra lub równorzędny olej silnikowy, aby móc zagwarantować wartości graniczne emisji przez cały okres eksploatacji urządzenia.

10.2.3 Proporcje mieszanki

Olej do silników dwusuwowych STIHL 1:50;
1:50 = 1 część oleju + 50 części benzyny

10.2.4 Przykłady

Ilość benzyny	Olej do silników dwusuwowych STIHL 1:50	
	Litr	(ml)
1	0,02	(20)
5	0,10	(100)
10	0,20	(200)
15	0,30	(300)
20	0,40	(400)
25	0,50	(500)

- ▶ do kanistra dozwolonego do przechowywania paliwa należy najpierw wlać olej silnikowy,

następnie benzynę i dokładnie wymieszać obydwa składniki

10.3 Przechowywanie paliwa

Paliwo należy przechowywać w specjalnie atestowanych kanistrach, w suchym, chłodnym i bezpiecznym miejscu, osłonięte przed działaniem światła i promieni słonecznych.

Mieszanka paliwa starzeje się – przygotowywać mieszankę na okres maks. kilku tygodni. Mieszanka paliwowa nie może być przechowywana przez okres dłuższy niż 30 dni. Wskutek działania światła, słońca, niskich lub wysokich temperatur mieszanka paliwowa może stać się beзуyteczna już po krótszym okresie czasu.

STIHL MotoMix można przechowywać bez problemu nawet przez 2 lata.

- ▶ Przed tankowaniem należy mocno wstrząsnąć kanistrem, w którym znajduje się mieszanka paliwowa.



OSTRZEŻENIE

W kanistrze mogło powstać ciśnienie – należy zachować ostrożność podczas otwierania!

- ▶ Zbiornik paliwa i kanister należy od czasu do czasu dokładnie wyczyścić.

Pozostałości paliwa oraz ciecz użytą do czyszczenia należy zdeponować zgodnie z przepisami o usuwaniu odpadów oraz w sposób nieszkodliwy dla środowiska naturalnego!

11 Tankowanie paliwa



11.1 Przygotowanie urządzenia

- ▶ Dokładnie oczyścić zamknięcie zbiornika paliwa (korek) i jego otoczenie tak, żeby do wnętrza zbiornika nie przedostały się żadne zanieczyszczenia.
- ▶ Ustawić urządzenie w takiej pozycji, żeby otwór zamknięcia zbiornika był skierowany ku górze.

**OSTRZEŻENIE**

Nie należy nigdy otwierać bagnetowego zamknięcia zbiornika stosując do tego narzędzia. Zamknięcie może przy tym zostać uszkodzone i nastąpi wyciek paliwa.

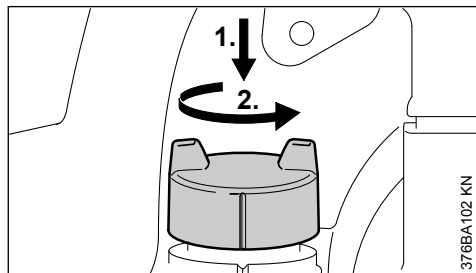
11.2 Otworzyć zamknięcie zbiornika

- ▶ Wcisnąć ręką zakrętkę zamknięcia aż do oporu do dołu, obrócić w kierunku przeciwnym do ruchu wskazówek zegara (o około 1/8 obrotu) i wyjąć

11.3 Napęlnić zbiornik paliwem

Nie rozlewać paliwa podczas tankowania, ani napęlniać zbiornika po same brzegi. Firma STIHL zaleca stosowanie systemu tankowania paliwa STIHL (wyposażenie specjalne).

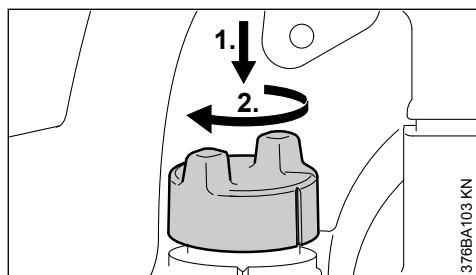
11.4 Zamknąć zakrętkę zbiornika

- ▶ Włożyć zamknięcie i obracać aż wsunie się do wpuštu bagnetowego
- ▶ Wcisnąć ręką zakrętkę zamknięcia aż do oporu do dołu i obracać w kierunku zgodnym z ruchem wskazówek zegara (o około 1/8 obrotu) aż nastąpi zaryglowanie

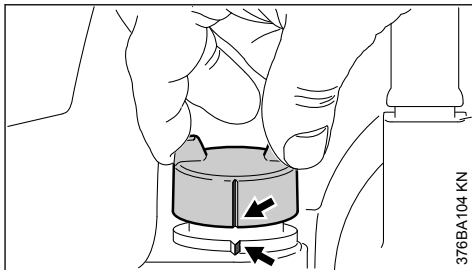
11.5 Sprawdzenie skuteczności zaryglowania

- ▶ Uchwycić zakrętkę – zakrętka została prawidłowo zaryglowana, jeżeli nie można jej ani poruszyć ani wyjąć. Zaznaczenia (strzałka) na korku i zbiorniku muszą się znaleźć w jednej linii

Jeżeli nakrętkę można wyjąć lub zaznaczenia nie znajdują się w jednej linii, korek zamknąć ponownie – patrz rozdział "Zamykanie korka" i rozdział "Sprawdzanie skuteczności zaryglowania".

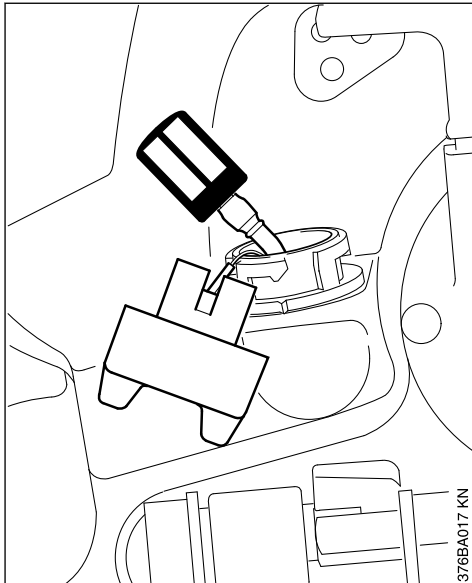
11.6 Jeden raz w roku wymienić głowicę zasysania paliwa, w tym celu:

- ▶ Opróżnianie zbiornika paliwa
- ▶ Przy pomocy haka wyjąć głowicę ssącą ze zbiornika i zdjąć ją z przewodu paliwowego

- ▶ Włożyć do przewodu paliwowego nową głowicę ssącą
- ▶ Ponownie umieścić głowicę ssącą w zbiorniku paliwowym

12 Uruchamianie i wyłączenie silnika

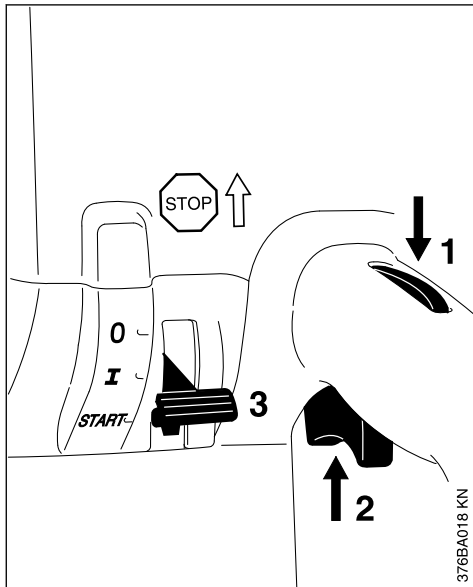

- ▶ Należy przy tym stosować się do przepisów bezpieczeństwa – patrz rozdział "Wskaźówki dotyczące bezpieczeństwa i techniki pracy"
- ▶ Wcisnąć przycisk blokady (1) jednocześnie wciskając dźwignię gazu (2)
- ▶ Przytrzymać obydwie dźwignie w pozycji wciśniętej
- ▶ Przesunąć dźwignię wielofunkcyjną (3) do pozycji **START** i także przytrzymać go w tej pozycji
- ▶ Kolejno zwolnić dźwignię gazu, suwak przełącznika wieloczynnościowego i przycisk blokady = **pozycja gazu rozruchowego**

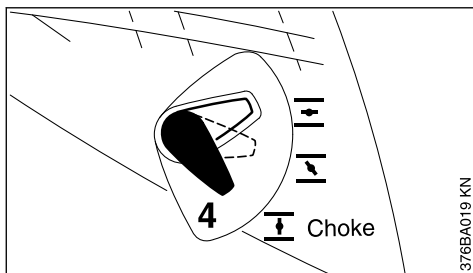

- ▶ Ustawić dźwignię przepustnicy układu rozruchowego (4) w pozycji zależnej od temperatury silnika

- ▶ Przy **zimnym** silniku
- ▶ Przy **ciepłym** silniku (także wtedy, gdy silnik już pracował, ale jest jeszcze zimny lub jeżeli ciepły silnik pozostawał wyłączony przez okres krótszy niż 5 min)
- ▶ Przy **rozgrzanym** silniku (jeżeli rozgrzany silnik pozostawał wyłączony przez okres dłuższy niż 5 min)

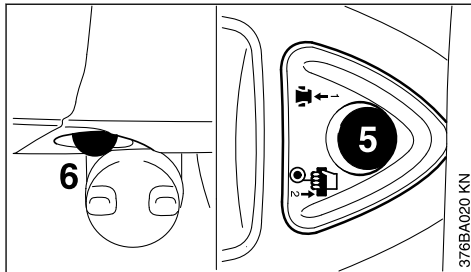

- ▶ Przed każdym cyklem rozruchu należy wcisnąć przycisk (5) zaworu dekompresyjnego
- ▶ Nacisnąć przynajmniej 10-krotnie mieszek pompki paliwowej 7- – także, jeżeli mieszek jest jeszcze wypełniony paliwem

12.1 Rozruch

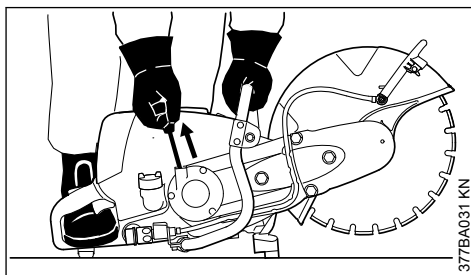

- ▶ Należy ustawić przecinararkę pewnie na podłożu – tarcza tnąca nie może dotykać ani podłoża ani jakichkolwiek przedmiotów – w przedłużonej linii pracy tarczy tnącej nie mogą się znajdować żadne osoby
- ▶ Do uruchamiania należy wybrać bezpieczne stanowisko.
- ▶ Trzymając lewą dłońią za rurę uchwytu mocno docisnąć przecinararkę do podłoża – kciuk obejmuje rurę uchwytu od dołu
- ▶ Prawą stopę postawić na tylny uchwyt
- ▶ Prawą dłońią wyciągnąć powoli uchwyt linki, aż do oporu – następnie szybkim i energicznym ruchem szarpnąć – nie wyciągać linki do końca z urządzenia rozruchowego

WSKAZÓWKA

Nie zwalniać swobodnie uchwytu linki – **niebezpieczeństwo zerwania!** Powoli wprowadzić linkę pionowo do urządzenia rozruchowego tak, żeby się mogła prawidłowo nawinać.

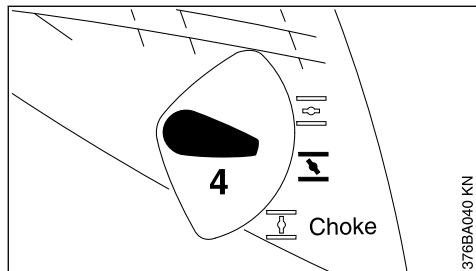
12.2 Po pierwszym zapłonie

- ▶ Ustawić dźwignię sterowania przepustnicą układu rozruchowego (4) w pozycji  – przed każdym dalszym cyklem rozruchu ponownie wcisnąć przycisk zaworu dekompresyjnego

12.3 Z chwilą podjęcia pracy przez silnik

- ▶ Wcisnąć dźwignię sterowania główną przepustnicą (pełny gaz) i przez około 30 sekund rozgrzać silnik
- ▶ Po fazie rozgrzewania – ustawić dźwignię sterowania przepustnicą układu rozruchowego w pozycji 

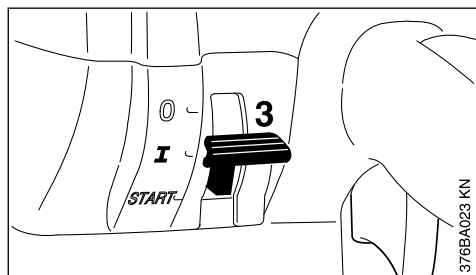

- ▶ Po naciśnięciu dźwigni wielofunkcyjna (3) przemieści się automatycznie do pozycji eksploatacji zasadniczej I

Przy prawidłowej regulacji gaźnika narzędzie tnące nie powinno się poruszać podczas pracy silnika na biegu jałowym.

Przecinarka jest teraz gotowa do podjęcia pracy.

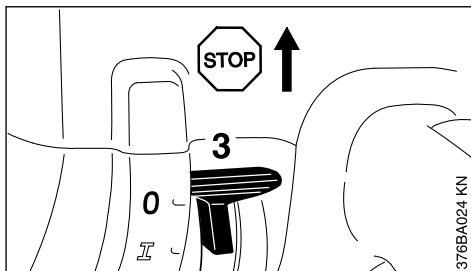
12.4 Wyłączyć silnik

- ▶ Ustawić dźwignię wielofunkcyjną (3) w pozycji **STOP** lub 0

12.5 Dalsze wskazówki dotyczące uruchamiania**12.5.1 Jeżeli silnik nie podejmuje pracy**

Po pierwszym zapłonie dźwignia sterowania przepustnicą nie została w odpowiednim czasie przesunięta do pozycji , komora spalania w silniku została zalana paliwem

- ▶ Ustawić dźwignię przelącznika wielofunkcyjnego w pozycji **START** = **pozycja gazu rozruchowego**
- ▶ Ustawić dźwignię sterowania przepustnicą układu rozruchowego w pozycji  = uruchamianie rozgrzanego silnika – także przy zimnym silniku
- ▶ Zaciągnąć linkę rozruchową 10-20 razy – w celu przedmuchania komory spalania
- ▶ Powtórzyć czynność uruchamiania

12.5.2 Paliwo w zbiorniku zostało wypracowane do końca

- ▶ Napelnić zbiornik paliwem
- ▶ Nacisnąć przynajmniej 7-10-krotnie mieszek pompki paliwowej – także, jeżeli mieszek jest wypełniony paliwem
- ▶ Ustawić dźwignię sterowania przysłoną główną przepustnicy w pozycji odpowiedniej do temperatury silnika
- ▶ Powtórzyć czynność uruchamiania

13 System filtrowania powietrza**13.1 Podstawowe informacje**

Czas efektywnego funkcjonowania filtra powietrza wynosi przeciętnie ponad 1 rok. Nie należy demontować pokrywy filtra oraz wymieniać wkładu filtrującego tak długo, jak nie nastąpi wyraźny spadek mocy silnika.

Przy filtrach powietrza o wydłużonej efektywności działania z separatorami cyklonowymi, zanieczyszczone powietrze jest zasysane i celowo wprowadzane w ruch rotacyjny – wskutek tego większe i cięższe cząstki zanieczyszczeń zostają odrzucone na zewnątrz i odprowadzone. Do systemu filtrowania powietrza dopływa tylko wstępnie oczyszczone powietrze – wskutek tego możliwe jest osiągnięcie ekstremalnie długich okresów efektywnego filtrowania.

13.2 Wymiana filtra powietrza

13.2.1 Jeżeli wyraźnie spada moc silnika:

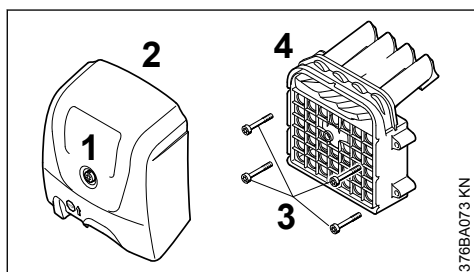

- ▶ poluzować śrubę ryglującą (1) pokrywy filtra
- ▶ zdjąć pokrywę filtra (2)
- ▶ oczyścić otoczenie filtra oraz wewnętrzną stronę pokrywy z grubszych zanieczyszczeń
- ▶ wykręcić śruby (3)
- ▶ wyjąć obudowę filtra (4)

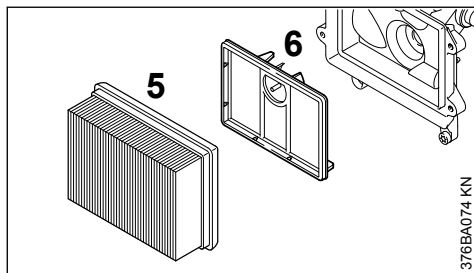

- ▶ wyjąć zasadniczy wkład filtrujący (5) z obudowy filtra
- ▶ ustawić dźwignię regulacji położenia przysłony przepustnicy układu rozruchowego w pozycji I
- ▶ zdjąć dodatkowy wkład filtrujący (6) z denka filtra – uniemożliwić przedostanie się zanieczyszczeń do strefy zasysania
- ▶ oczyścić komorę filtra
- ▶ ponownie zamontować nowy zasadniczy wkład filtrujący oraz nowy dodatkowy wkład filtrujący razem z pozostałymi komponentami filtra

- ▶ założyć pokrywę filtra
- ▶ dokręcić śrubę ryglującą

W celu ochrony silnika przed przenikaniem do jego wnętrza ściernego pyłu, należy stosować wyłącznie kwalifikowane filtry powietrza.

STIHL radzi posługiwanie się wyłącznie oryginalnymi filtrami powietrza STIHL. Wysoki standard jakościowy tych podzespołów zapewnia eksploatację wolną od zakłóceń, a także długą trwałość jednostki napędowej i ekstremalnie długie okresy efektywnego filtrowania.

14 Regulacja gaźnika

14.1 Podstawowe informacje

Układ zapłonowy przecinarki jest wyposażony w elektroniczny ogranicznik prędkości obrotowej. Maksymalnej prędkości obrotowej nie wolno ustawiać powyżej określonej wartości maksymalnej.

Gaźnik jest ustawiony fabrycznie standardowo.

Ustawienie gaźnika jest dobrane w taki sposób, aby niezależnie od warunków pracy do silnika była dostarczana optymalna mieszanka paliwowo-powietrzna.

14.2 Przygotowanie urządzenia

- ▶ Wyłączyć silnik
- ▶ Sprawdzić filtr powietrza – w razie potrzeby oczyścić lub wymienić

14.3 Ustawienie standardowe

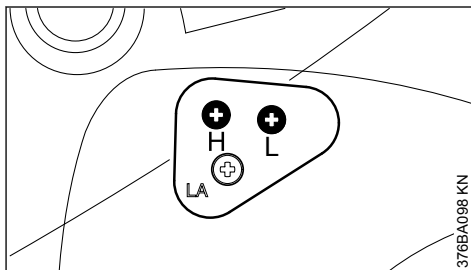

- ▶ Obrócić główną śrubę regulacyjną (H) do oporu w lewo – maksymalnie o 3/4 obrotu
- ▶ Obrócić śrubę regulacyjną biegu jałowego (L) do oporu w prawo, a następnie o 3/4 obrotu w lewo

14.4 Ustawienie biegu jałowego

- ▶ Dokonać regulacji standardowej
- ▶ Uruchomić i rozgrzać silnik

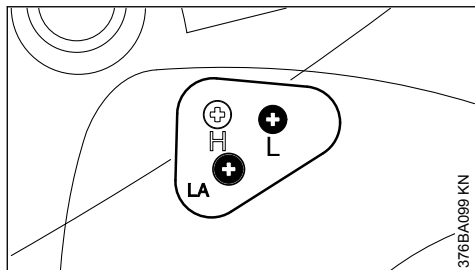

14.4.1 Silnik zatrzymuje się na biegu jałowym

- ▶ Śrubę oporową biegu jałowego (LA) obracać w prawo, aż tarcza tnąca zacznie się obracać, a następnie obrócić ją o 1 obrót w przeciwnym kierunku

14.4.2 Tarcza tnąca obraca się na biegu jałowym

- ▶ Śrubę oporową biegu jałowego (LA) obracać w lewo, aż tarcza tnąca zatrzyma się, a następnie obrócić ją dalej o 1/4 obrotu w tym samym kierunku
- ▶ Jeśli tarcza tnąca nadal obraca się na biegu jałowym: obrócić śrubę oporową (LA) dalej o 1/4 obrotu w lewo



Jeżeli po wykonaniu regulacji tarcza tnąca nie zatrzyma się na biegu jałowym, należy zlecić naprawę przecinarki autoryzowanemu dealerowi.

14.4.3 Nieregularna prędkość obrotowa silnika na biegu jałowym, nieprawidłowe przyspieszanie (pomimo zmiany ustawienia LA)

Bieg jałowy ustawiony na zbyt ubogą mieszankę.

- ▶ Obrócić śrubę regulacyjną biegu jałowego (L) ok. 1/4 obrotu w lewo, aż silnik zacznie regularnie pracować i dobrze przyspieszać – maks. do oporu

14.4.4 Prędkości obrotowej na biegu jałowym nie można zwiększyć przy pomocy śruby oporowej biegu jałowego (LA), silnik gaśnie w momencie przejścia z częściowego obciążenia na bieg jałowy

Bieg jałowy ustawiony na zbyt bogatą mieszankę.

- ▶ Obrócić śrubę regulacyjną biegu jałowego (L) o ok. 1/4 obrotu w prawo

Po każdej korekcie wykonanej za pomocą śruby regulacyjnej biegu jałowego (L) przeważnie

konieczna jest również zmiana położenia śruby oporowej biegu jałowego (LA).

14.5 Korekta regulacji gaźnika przy eksploatacji urządzenia na dużych wysokościach

Jeżeli silnik pracuje niezadowolająco, może być konieczne dokonanie niewielkiej korekty:

- ▶ Dokonać regulacji standardowej
- ▶ Rozgrzać silnik
- ▶ Obrócić nieznacznie główną śrubę regulacyjną (H) w prawo (uboższa mieszanka) – maksymalnie do oporu

WSKAZÓWKA

Po powrocie z dużej wysokości regulację gaźnika ponownie przestawić na ustawienia standardowe.

W razie ustawienia zbyt ubogiej mieszanki istnieje niebezpieczeństwo uszkodzenia zespołu napędowego wskutek niedoboru środka smarowego i przegrzania.

15 Świeca zapłonowa

- ▶ Przy niezadowolającej mocy silnika, trudnościach w uruchamianiu lub zakłóceniach w pracy silnika na biegu jałowym należy najpierw sprawdzić stan techniczny świecy zapłonowej.
- ▶ Świecę należy wymienić po upływie 100 godzin eksploatacyjnych – przy intensywnie nadpalonych elektrodach świecę należy wymienić już wcześniej – stosować tylko odkłócone świece zapłonowe dozwolone przez firmę STIHL – patrz rozdział "Dane techniczne".

15.1 Wymontowanie świecy zapłonowej

- ▶ Wyłączyć silnik – przełącznik STOP przesunąć do pozycji **STOP** bzw. **0**

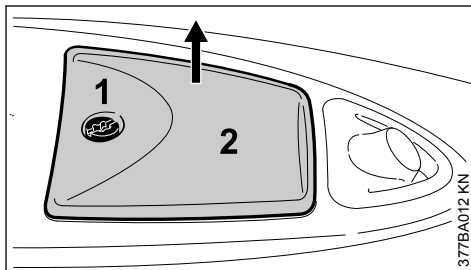

- ▶ Wykręcić śrubę (1) i zdjąć zatyczkę (2) – śruba (1) jest przymocowana do zatyczki (2)

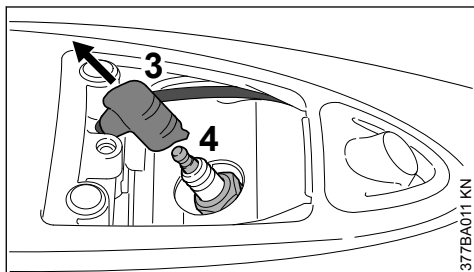

- ▶ Zdjąć wtyczkę przewodu zapłonowego (3)
- ▶ Wykręcić świecę zapłonową (4)

15.2 Kontrola świecy zapłonowej

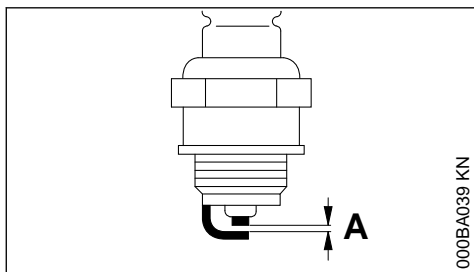

- ▶ Oczyszczyć zanieczyszczoną świecę zapłonową.
- ▶ Sprawdzić odstęp (A) między elektrodami i w razie potrzeby wyregulować; prawidłowa wartość odstępu — patrz rozdział "Dane techniczne".
- ▶ Usunąć przyczynę zanieczyszczenia świecy zapłonowej.

Do ewentualnych przyczyn należą:

- zbyt duża ilość oleju silnikowego w paliwie,
- zanieczyszczony filtr powietrza,
- niekorzystne warunki eksploatacji.

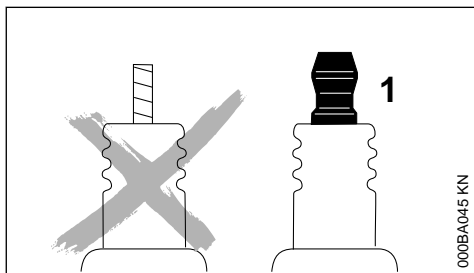

! OSTRZEŻENIE

Przy niedokręconej lub brakującej nakrętce przyłączeniowej (1) mogą powstawać iskry. W przypadku pracy w łatwopalnym lub wybuchowym otoczeniu może dojść do pożarów lub wybuchów. Możliwe są poważne obrażenia osób lub znaczne straty materialne.

- ▶ Używać odkłóconych świec zapłonowych ze stałą nakrętką przyłączeniową.

15.3 Zamontowanie świecy zapłonowej

- ▶ Świecę zapłonową założyć i wkręcić ręcznie
- ▶ Świecę zapłonową dokręcić kluczem wielofunkcyjnym
- ▶ Ponownie wcisnąć wtyczkę przewodu zapłonowego mocno na świecę zapłonową
- ▶ Założyć zatyczkę wtyczki przewodu zapłonowego i przykręcić

16 Wymiana paska klinowego

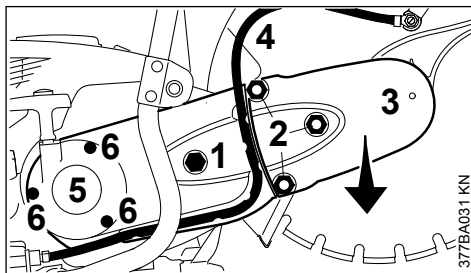

- ▶ Strzałka na nakrętce napinacza (1) musi być zwrócona w kierunku 0 – w tym celu przy pomocy klucza wieloczynnościowego obracać nakrętkę napinacza (1) w kierunku przeciwnym do ruchu wskazówek zegara – około 1/4 obrotu, aż do oporu = 0
- ▶ Odkręcić nakrętki (2) od kołka
- ▶ Zdjąć osłonę paska klinowego (1), zdjąć pasek klinowy z przedniego koła pasowego
- ▶ Zdjąć "wspornik z osłoną"
- ▶ Wyjąć wąż (4) z prowadzenia w pokrywie urządzenia rozruchowego (5)
- ▶ Wykręcić śruby (6) pokrywy urządzenia rozruchowego
- ▶ Zdjąć pokrywę urządzenia rozruchowego
- ▶ Usunąć niesprawny pasek klinowy z elementu łączącego

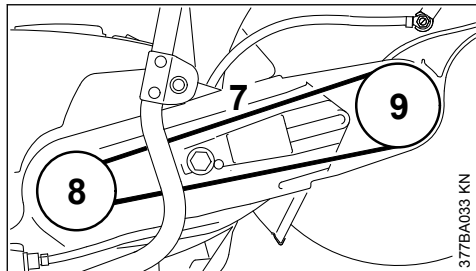

- ▶ Starannie założyć nowy pasek klinowy (7) w elemencie łączącym oraz na kole pasowym jednostki napędowej (8)
- ▶ Zamontować pokrywę urządzenia rozruchowego
- ▶ Przyłożyć zespół "Wspornik z osłoną" na elemencie łączącym
- ▶ Założyć pasek klinowy na kole pasowym (9)
- ▶ Założyć osłonę paska klinowego
- ▶ Doprowadzić do pokrycia się kołka we wsporniku z nakrętkami w osłonie paska klinowego
- ▶ Nakręcić nakrętki na kołek – jeszcze nie dokręcać
- ▶ Wyłożyć wąż w przewodzeniu w pokrywie urządzenia rozruchowego

Dalsze czynności – patrz rozdział "Napinanie paska klinowego".

17 Wózek manewrowy

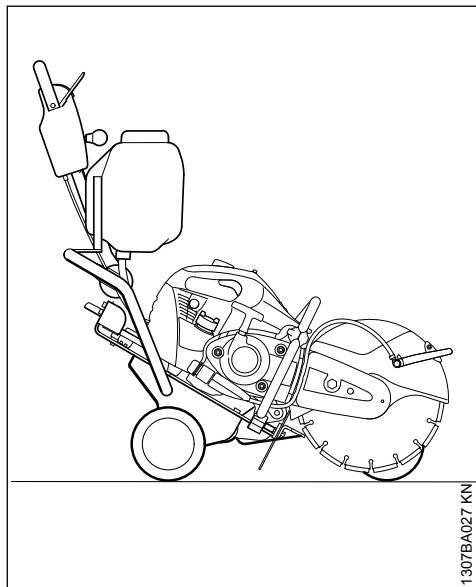

Powyższa przecinarka może w prosty i łatwy sposób zostać zamontowana na wózku manewrowym STIHL FW 20 (wyposażenie specjalne).

- Wózek manewrowy ułatwia w znacznym stopniu
- naprawę nawierzchni drogowych
 - nakładanie oznaczeń na nawierzchniach dróg
 - nacinanie szczelin dylatacyjnych

18 Przechowywanie urządzenia

Przy przerwach w eksploatacji trwających powyżej 3 miesięcy:

- ▶ opróżnić i wyczyścić zbiornik paliwa w miejscu o dobrej cyrkulacji powietrza
- ▶ Paliwo należy utylizować zgodnie z obowiązującymi przepisami i w sposób, który nie zagraża środowisku naturalnemu.
- ▶ wypracować do końca paliwo znajdujące się w gaźniku, w przeciwnym razie może nastąpić sklejenie membran
- ▶ Demontowanie ściernic
- ▶ dokładnie oczyścić urządzenie, szczególnie ożebrowanie cylindra
- ▶ Przechowywać urządzenie w suchym i bezpiecznym miejscu. Chronić przed użyciem przez osoby nieupoważnione (np. przez dzieci).

19 Wskazówki dotyczące przeglądów technicznych i konserwacji

Powyższe informacje odnoszą się do pracy urządzenia w normalnych warunkach eksploatacyjnych. W warunkach utrudnionej eksploatacji (np. intensywny kurz itp.) oraz wydłużonego dziennego czasu pracy podane powyżej interwały należy odpowiednio skrócić.		Przed rozpoczęciem pracy	Po zakończeniu pracy lub codziennie	Po każdym zatankowaniu	Co tydzień	Co miesiąc	Co roku	Przy wystąpieniu zakłóceń	w razie uszkodzenia	w razie konieczności
Kompletna maszyna	Kontrola wzrokowa (ogólny stan techniczny, szczelność)	X		X						
	Oczyścić		X							
Elementy manipulacyjne	Sprawdzenie działania	X		X						
Ręczna pompa paliwowa (jeśli występuje)	Sprawdzić	X								
	Naprawa przez autoryzowanego dealera ¹⁾								X	
Głowica ssąca w zbiorniku paliwa	Sprawdzić							X		
	Wymenić					X	X	X	X	
Zbiornik paliwa	Oczyścić					X				
Pasek klinowy	oczyścić/skorygować naprężenie					X				X
	Wymenić							X	X	
Filtr powietrza (wszystkie komponenty filtra)	wymenić	Tylko, jeżeli wyraźnie spada moc silnika:								
Szczeliny zasysania powietrza chłodzącego	Oczyścić		X							
Ożebrowanie cylindra	Wyczyszczenie przez autoryzowanego dealera ¹⁾						X			
Przyłącze wody	Sprawdzić	X						X		
	naprawa przez wyspecjalizowanego dystrybutora ¹⁾								X	
Gaźnik	Sprawdzić bieg jałowy – tarcza tnąca nie może się poruszać	X		X						
	Wyregulować bieg jałowy									X
Świeca zapłonowa	Wyregulować szczelinę iskrową							X		
	Wymenić po upływie 100 godzin eksploatacyjnych									

¹⁾ STIHL zaleca korzystanie z serwisu autoryzowanego dealera STIHL

Powyższe informacje odnoszą się do pracy urządzenia w normalnych warunkach eksploatacyjnych. W warunkach utrudnionej eksploatacji (np. intensywny kurz itp.) oraz wydłużonego dziennego czasu pracy podane powyżej interwały należy odpowiednio skrócić.		Przed rozpoczęciem pracy	Po zakończeniu pracy lub codziennie	Po każdym zatankowaniu	Co tydzień	Co miesiąc	Co roku	Przy wystąpieniu zakłóceń	w razie uszkodzenia	w razie konieczności
Wszystkie dostępne śruby i nakrętki (poza śrubami regulacyjnymi gaźnika)	Dokręcić		X							X
Elementy antywibracyjne	Sprawdzić	X						X		X
	Wymiana przez autoryzowanego dealera ¹⁾								X	
Tarcza tnąca	Sprawdzić	X		X						
	Wymienić								X	X
Wspornik/kabłąk/amortyzator gumowy (dolna strona urządzenia)	Sprawdzić		X							
	Wymienić								X	X
Naklejki ostrzegawcze	Wymienić								X	

20 Ograniczanie zużycia eksploatacyjnego i unikanie uszkodzeń

Stosowanie się do wskazówek niniejszej Instrukcji użytkownika pozwoli uniknąć ponadnormatywnego zużycia eksploatacyjnego urządzenia oraz uszkodzeń urządzenia.

Użytkowanie, obsługi techniczne oraz przechowywanie musi się odbywać z taką starannością, jak to opisano w niniejszej Instrukcji obsługi.

Za wszystkie szkody jakie wystąpią wskutek nieprzestrzegania wskazówek dotyczących bezpieczeństwa, obsługi technicznej i konserwacji odpowiada użytkownik urządzenia. Obowiązuje to szczególnie wtedy, gdy:

- dokonano zmian konstrukcyjnych produktu bez zezwolenia firmy STIHL
- zastosowano narzędzia lub elementy wyposażenia, które do niniejszego urządzenia nie zostały dozwolone, nie nadawały się, lub nie przedstawiały odpowiedniej jakości

- użytkowano urządzenie w sposób sprzeczny z jego przeznaczeniem
- urządzeniem posługiwano się podczas imprez sportowych czy zawodów
- wystąpiły szkody będące konsekwencją użytkowania urządzenia z podzespołami niesprawnymi technicznie

20.1 Czynności obsługi technicznej

Należy regularnie wykonywać wszystkie czynności, które zostały opisane w rozdziale "Wskazówki dotyczące obsługi technicznej i konserwacji". Jeżeli czynności obsługi technicznej nie mogą zostać wykonane przez użytkownika, to należy zlecić ich wykonanie wyspecjalizowanemu dystrybutorowi.

Firma STIHL zaleca wykonywanie obsług okresowych i napraw wyłącznie przez autoryzowanych dystrybutorów tej firmy. Autoryzowanym dystrybutorom firmy STIHL umożliwia się regularny udział w szkoleniach oraz udostępnia informacje techniczne.

Jeżeli wykonanie czynności obsługi technicznej zostanie zaniedbane lub zostaną one wykonane

¹⁾ STIHL zaleca korzystanie z serwisu autoryzowanego dealera STIHL

niefachowo, to mogą powstać szkody, za które odpowiedzialność będzie ponosić sam użytkownik. Należą do tego między innymi:

- uszkodzenia jednostki napędowej, które powstaną w wyniku przeglądów technicznych nie wykonanych we właściwych terminach lub w nieodpowiednim zakresie (np. filtry powietrza i paliwa), niewłaściwa regulacja gaźnika lub niedostateczny stan czystości szczelin dopływu powietrza chłodzącego (szczeliny zasysania powietrza, ożebrowanie cylindra)
- korozja oraz szkody powstałe wskutek nieprawidłowego magazynowania
- uszkodzenia urządzenia w wyniku zastosowania części zamiennych nieodpowiedniej jakości

20.2 Podzespoły ulegające zużyciu eksploatacyjnemu

Niektóre podzespoły urządzenia mechanicznego – także przy prawidłowym użytkowaniu – ulegają naturalnemu zużyciu eksploatacyjnemu i muszą, w zależności od rodzaju oraz okresu użytkownika, zostać w odpowiednim czasie wymienione.

- Należą do nich między innymi:
- sprzęgło, pasek klinowy
 - ściernice (wszystkich rodzajów)
 - filtr (powietrza, paliwa)
 - Urządzenie rozruchowe
 - Świeca zapłonowa
 - elementy amortyzujące systemu antywibracyjnego

21 Zasadnicze podzespoły urządzenia

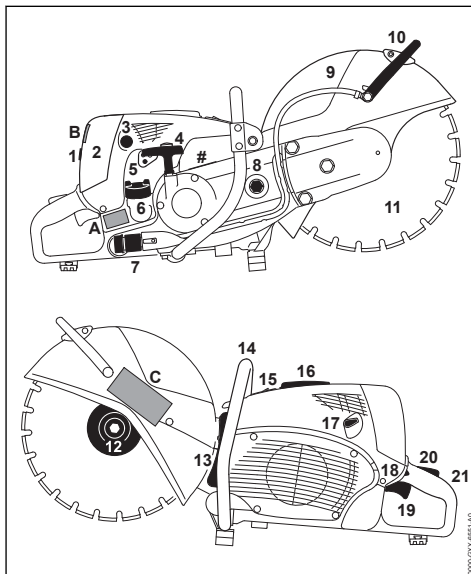

21.1 TS 700

- 1 Śruba ryglująca
- 2 Pokrywa filtra
- 3 Ręczna pompa paliwowa
- 4 Uchwyt rozrusznika
- 5 Śruby regulacyjne gaźnika
- 6 Zamknięcie zbiornika
- 7 Przyłącze wody
- 8 Nakrętka napinacza
- 9 Osłona
- 10 Dźwignia nastawcza
- 11 Tarcza tnąca
- 12 Przednia tarcza dociskowa
- 13 Tłumik
- 14 Przedni uchwyt
- 15 Zawór dekompresyjny
- 16 Pokrywa wtyczki świecy zapłonowej
- 17 Dźwignia przysłony przepustnicy układu rozruchowego
- 18 Dźwignia wielofunkcyjna
- 19 Dźwignia gazu
- 20 Błokada dźwigni gazu

- 21 Tylny uchwyt
 # Numer seryjny
 A Naklejki ostrzegawcze
 B Naklejki ostrzegawcze
 C Naklejki ostrzegawcze

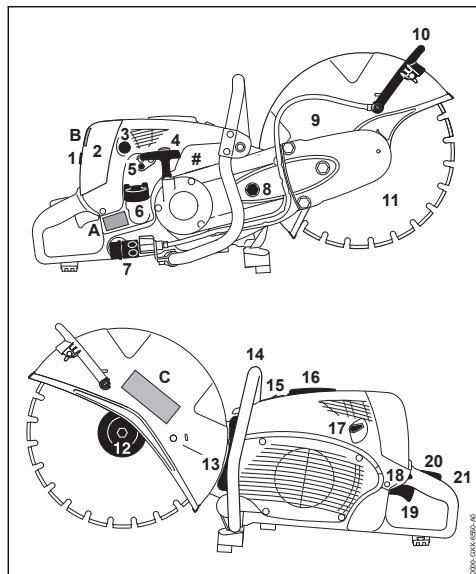

21.2 TS 800

- 1 Śruba ryglująca
- 2 Pokrywa filtra
- 3 Ręczna pompa paliwowa
- 4 Uchwyt rozrusznika
- 5 Śruby regulacyjne gaźnika
- 6 Zamknięcie zbiornika
- 7 Przyłącze wody
- 8 Nakrętka napinacza
- 9 Osłona
- 10 Dźwignia nastawcza
- 11 Tarcza tnąca
- 12 Przednia tarcza dociskowa
- 13 Tłumik
- 14 Przedni uchwyt
- 15 Zawór dekompresyjny
- 16 Pokrywka wtyczki świecy zapłonowej
- 17 Dźwignia przystosowy przepustnicy układu rozruchowego

- 18 Dźwignia wielofunkcyjna
 19 Dźwignia gazu
 20 Blokada dźwigni gazu
 21 Tylny uchwyt
 # Numer seryjny
 A Naklejki ostrzegawcze
 B Naklejki ostrzegawcze
 C Naklejki ostrzegawcze

22 Dane techniczne

22.1 Zespół napędowy

Jednocylindrowy silnik dwusuwowy STIHL

22.1.1 TS 700

Pojemność skokowa:	98,5 cm ³
Średnica cylindra:	56 mm
Skok tłoka:	40 mm
Moc wg ISO 7293:	5,0 kW (6,8 KM) przy 9300 1/min
Liczba obrotów biegu jałowego:	2200 1/min

Maksymalna liczba obrotów 5080 1/min
 wrzeczona według normy
 ISO 19432:

22.1.2 TS 800

Pojemność skokowa:	98,5 cm ³
Średnica cylindra:	56 mm
Skok tłoka:	40 mm
Moc wg ISO 7293:	5,0 kW (6,8 KM) przy 9300 1/min
Liczba obrotów biegu jałowego:	2200 1/min

Maksymalna liczba obrotów 4290 1/min
 wrzeczona według normy
 ISO 19432:

22.2 Układ zapłonowy

Sterowany elektronicznie zapłon magnetyczny

Świeca zapłonowa (odkłó- Bosch WSR 6 F,
 cona): NGK BPMR 7 A
 Odstęp między elektro- 0,5 mm
 dami:

22.3 Układ zasilania paliwem

Niezależny od położenia roboczego gaźnik membranowy z wbudowaną pompą paliwową

Pojemność zbiornika 1200 cm³ (1,2 l)
 paliwa:

22.4 Filtr powietrza

Filtr zasadniczy (papierowy wkład filtrujący) oraz
 filtr dodatkowy z flokowanym, drucianym wkładem
 filtrującym

22.5 Ciężar

w stanie niezatankowanym, bez tarczy tnącej, z przyłączem wodnym

TS 700:	11,6 kg
TS 800:	12,7 kg

22.6 Tarcze tnące

Podana maksymalna, dozwolona, eksploatacyjna prędkość obrotowa tarczy tnącej musi być wyższa lub równa maksymalnej prędkości obrotowej wrzeciona zastosowanej przecinarki!

22.7 Tarcze tnące (TS 700)

Średnica zewnętrzna:	350 mm
Maks. grubość:	4,5 mm
Średnica otworu/średnica wrzeciona:	20 mm
Wartość momentu obrotowego dokręcania:	30 Nm

Tarcze tnące na podkładach z tworzyw sztucznych

Minimalna średnica zewnętrzna tarcz dociskowych: ^{1) 2)}	103 mm
Maksymalna głębokość cięcia: ³⁾	125 mm

¹⁾W Japonii 118 mm

²⁾W Australii 118 mm

³⁾Przy stosowaniu tarczy dociskowych o średnicy zewnętrznej 118 mm maksymalna głębokość rzazu ulega zredukowaniu do 116 mm

Diamantowe tarcze tnące

Minimalna średnica zewnętrzna tarcz dociskowych: ¹⁾	103 mm
Maksymalna głębokość cięcia: ³⁾	125 mm

¹⁾W Japonii 118 mm

³⁾Przy stosowaniu tarczy dociskowych o średnicy zewnętrznej 118 mm maksymalna głębokość rzazu ulega zredukowaniu do 116 mm

22.8 Tarcze tnące (TS 800)

Średnica zewnętrzna:	400 mm
Maks. grubość:	4,5 mm
Średnica otworu/średnica wrzeciona:	20 mm
Wartość momentu obrotowego dokręcania:	30 Nm

Tarcze tnące na podkładach z tworzyw sztucznych

Minimalna średnica zewnętrzna tarcz dociskowych: ^{1) 2)}	103 mm
Maksymalna głębokość cięcia: ³⁾	145 mm

¹⁾W Japonii 140 mm

²⁾W Australii 140 mm

³⁾Przy stosowaniu tarczy dociskowych o średnicy zewnętrznej 140 mm maksymalna głębokość rzazu ulega zredukowaniu do 130 mm

Diamantowe tarcze tnące

Minimalna średnica zewnętrzna tarcz dociskowych: ¹⁾	103 mm
Maksymalna głębokość cięcia: ³⁾	145 mm

¹⁾W Japonii 140 mm

³⁾Przy stosowaniu tarczy dociskowych o średnicy zewnętrznej 140 mm maksymalna głębokość rzazu ulega zredukowaniu do 130 mm

22.9 Wartości hałasu i drgań

Informacje na temat spełnienia wymagań dyrektywy 2002/44/WE dotyczącej ochrony pracowników przed wibracjami znajdują się na stronie www.stihl.com/vib

22.9.1 Poziom ciśnienia akustycznego L_{peq} wg ISO 19432

TS 700:	101 dB(A)
TS 800:	101 dB(A)

22.9.2 Poziom mocy akustycznej L_w wg ISO 19432

TS 700:	113 dB(A)
TS 800:	114 dB(A)

22.9.3 Wartość drgań $a_{hv,eq}$ wg ISO 19432

	Uchwyt lewy:	Uchwyt prawy:
TS 700:	6,6 m/s ²	4,5 m/s ²
TS 800:	6,5 m/s ²	3,9 m/s ²

Współczynnik K-poziomu ciśnienia akustycznego i mocy akustycznej wyznaczony wg dyrektywy 2006/42/WE wynosi 2,5 dB(A), zaś współczynnik K-poziomu drgań wyznaczony wg dyrektywy 2006/42/WE wynosi 2,0 m/s².

22.10 REACH

Skrót REACH oznacza Zarządzenie UE w przedmiocie rejestracji, oceny i zezwoleń eksploatacyjnych dla chemikaliów.

Informacje dotyczące spełnienia wymagań Zarządzenia REACH (UE) Nr. 1907/2006 patrz www.stihl.com/reach

22.11 Wartość emisji spalin

Wartość CO₂ zmierzoną w procedurze homologacji typu UE można znaleźć na stronie www.stihl.com/co2 w danych technicznych produktu.

Wartość CO₂ została zmierzona na reprezentywnym silniku zgodnie ze znormalizowaną metodą badania w warunkach laboratoryjnych. Nie stanowi ona wyraźnej ani dorozumianej gwarancji osiągnięć danego silnika.

Użytkowanie zgodnie z przeznaczeniem i konserwacja w sposób opisany w niniejszej instrukcji obsługi zapewni spełnienie obowiązujących wymogów dotyczących emisji spalin. Modyfikacje w silniku powodują utratę homologacji.

23 Wskazówki dotyczące napraw

Użytkownicy urządzenia mogą wykonywać tylko te przeglądy techniczne i konserwacje, które zostały opisane w niniejszej Instrukcji użytkownika. Wykonanie wszystkich innych robót należy zlecić wyspecjalizowanemu dystrybutorowi.

Firma STIHL radzi zlecenie wykonywania czynności obsługi okresowych i napraw wyłącznie autoryzowanym dystrybutorom tej firmy. Autoryzowanym dystrybutorom firmy STIHL umożliwia się regularny udział w szkoleniach oraz udostępnia Informacje techniczne.

Należy posługiwać się wyłącznie częściami zamiennymi dozwolonymi do stosowania przez firmę STIHL do napraw niniejszego urządzenia lub równorzędnych technicznie. Należy stosować wyłącznie kwalifikowane części zamienne. W przeciwnym razie może to prowadzić do zagrożenia wystąpieniem wypadków przy pracy lub do uszkodzeniem urządzenia.

Firma STIHL zaleca stosowanie oryginalnych części zamiennych tej firmy.

Oryginalne części zamienne firmy STIHL można rozpoznać po numerze katalogowym części zamiennej, po napisie **STIHL** a także po znaku części zamiennych STIHL  (na mniejszych częściach zamiennych znak ten może występować samodzielnie).

24 Utylizacja

W zakresie gospodarki odpadami należy stosować się do krajowych przepisów regulujących gospodarkę odpadami.

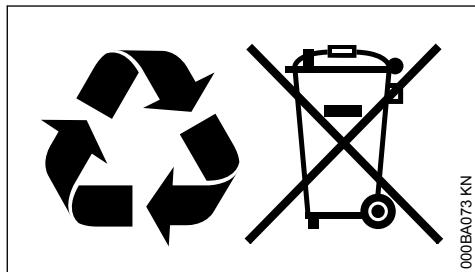

000BA073 KN

Produkty STIHL nie należą do odpadów z gospodarstwa domowego. Produkt STIHL, akumulator, wyposażenie dodatkowe i opakowanie należy utylizować w sposób przyjazny dla środowiska naturalnego.

Aktualne informacje dotyczące gospodarki odpadami można uzyskać u autoryzowanego dealera firmy STIHL.

25 Deklaracja zgodności UE

ANDREAS STIHL AG & Co. KG
Badstr. 115
D-71336 Waiblingen

Niemcy

oświadcza na własną odpowiedzialność, że

Urządzenie:	Przecinarka
Marka:	STIHL
Typ:	TS 700 TS 800
Identyfikacja serii:	4224
Pojemność skokowa:	98,5 cm ³

spełnia odnośne postanowienia dyrektyw 2011/65/UE, 2006/42/WE, 2014/30/UE oraz 2000/14/WE oraz zostało skonstruowane i wyprodukowane zgodnie z następującymi normami w wersji obowiązującej w dniu produkcji:

EN ISO 19432, EN 55012, EN 61000-6-1

Zmierzony i gwarantowany poziom mocy akustycznej został wyznaczony zgodnie z dyrektywą 2000/14/WE, załącznik V oraz normą ISO 3744.

Zmierzony poziom mocy akustycznej

TS 700:	115 dB(A)
TS 800:	116 dB(A)

Gwarantowany poziom mocy akustycznej

TS 700:	117 dB(A)
TS 800:	118 dB(A)

Przechowywanie dokumentacji technicznej:

ANDREAS STIHL AG & Co. KG
Produktzulassung

Rok produkcji i numer seryjny są podane na urządzeniu.

Waiblingen, 03.02.2020

ANDREAS STIHL AG & Co. KG

z up.



dr Jürgen Hoffmann

Dyrektor działu danych, przepisów oraz certyfikacji produktów



www.stihl.com



0458-572-5121-E



0458-572-5121-E