

HL 94

STIHL



2 - 30 Instrukcja użytkowania



Spis treści

1	Wprowadzenie do niniejszej Instrukcji użytkowania.....	2
2	Wskazówki dotyczące bezpieczeństwa i techniki pracy.....	2
3	Zastosowanie.....	8
4	Dozwolone przystawne narzędzia robocze.....	11
5	Kompletowanie urządzenia.....	11
6	Paliwo.....	12
7	Tankowanie paliwa.....	14
8	Regulacja przewodnika noży.....	14
9	Zakładanie pasa uprząży nośnej.....	15
10	Uruchamianie i wyłączanie silnika.....	17
11	Wskazówki dotyczące eksploatacji.....	19
12	Czyszczenie filtra powietrza.....	20
13	Regulacja gaźnika.....	20
14	Świeca zapłonowa.....	20
15	Smarowanie przekładni.....	21
16	Ostrzenie noży tnących.....	22
17	Przechowywanie urządzenia.....	23
18	Wykonanie badania i obsługi technicznej przez fachowego dystrybutora.....	23
19	Badanie stanu technicznego i obsługa techniczna przez fachowego dystrybutora.....	23
20	Wskazówki dotyczące przeglądów technicznych i konserwacji.....	24
21	Ograniczanie zużycia eksploatacyjnego i unikanie uszkodzeń.....	25
22	Zasadnicze podzespoły urządzenia.....	26
23	Dane techniczne.....	27
24	Wskazówki dotyczące napraw.....	28
25	Utylizacja.....	29
26	Deklaracja zgodności UE.....	29
27	Deklaracja zgodności UKCA.....	29
28	Adresy.....	30

1 Wprowadzenie do niniejszej Instrukcji użytkowania

1.1 Piktogramy

Wszystkie piktogramy, które zostały zamieszczone na urządzeniu, zostały objaśnione w niniejszej instrukcji użytkowania.

W zależności od urządzenia oraz jego wyposażenia na urządzeniu mogą zostać zastosowane następujące symbole graficzne.



Zbiornik paliwa; mieszanka paliwowa z benzyny i oleju silnikowego



Naciśnąć ręczną pompę paliwową



Otwór do uzupełniania smaru przedkladniowego

1.2 Oznaczenie akapitów



OSTRZEŻENIE

Ostrzeżenie przed zagrożeniem wypadkiem lub odniesieniem obrażeń przez osoby oraz przed ciężkimi uszkodzami na rzeczach.

WSKAZÓWKA

Ostrzeżenie przed uszkodzeniem urządzenia lub jego poszczególnych podzespołów.

1.3 Rozwój techniczny

Firma STIHL prowadzi stałe prace nad dalszym rozwojem technicznym wszystkich maszyn i urządzeń; dlatego zastrzega się prawo do wprowadzania zmian zakresu dostawy w przedmiocie formy, techniki oraz wyposażenia.

W związku z powyższym wyklucza się prawo do zgłaszania roszczeń na podstawie informacji oraz ilustracji zamieszczonych w niniejszej instrukcji użytkowania.

2 Wskazówki dotyczące bezpieczeństwa i techniki pracy



Podczas pracy nożycami trzeba zachować szczególne środki bezpieczeństwa, ponieważ noże poruszają się z bardzo wysoką prędkością i są bardzo ostre, a urządzenie ma duży zasięg.



Przed pierwszym użyciem urządzenia należy dokładnie przeczytać całą instrukcję obsługi. Instrukcję należy przechowywać w bezpiecznym miejscu. Nieprzestrzeganie instrukcji obsługi może stwarzać śmiertelne niebezpieczeństwo.

Należy stosować się do lokalnych przepisów bezpieczeństwa, np. przepisów BHP, przepisów wydanych przez odpowiednie instytucje itp.

Osoby, które nie pracowały dotąd urządzeniem, powinny poprosić sprzedawcę lub inną kompetentną osobę o zademonstrowanie bezpiecznej obsługi urządzenia lub wziąć udział w szkoleniu.

Osobom niepełnoletnim nie wolno używać urządzenia. Wyjątek stanowią osoby powyżej 16 roku życia odbywające praktyki zawodowe.

Nie pozwolić na zbliżanie się dzieci, zwierząt i osób postronnych.

Nie używane urządzenie należy odstawić w taki sposób, aby nie stanowiło dla nikogo zagrożenia. Zabezpieczyć urządzenie przed użyciem przez osoby nieupoważnione.

Użytkownik ponosi odpowiedzialność za spowodowanie wypadku lub wywołanie zagrożenia dla innych osób oraz ich majątku.

Urządzenie można udostępniać lub wypożyczać wyłącznie osobom, które znają dany model i jego obsługę. Wraz z urządzeniem przekazać instrukcję obsługi.

Czas użytkowania urządzeń emitujących hałas może zostać ograniczony przepisami ogólnokrajowymi lub lokalnymi.

Osoba używająca urządzenia musi być wypoczęta, zdrowa i w dobrej kondycji.

Osoby, które ze względów zdrowotnych nie mogą wykonywać prac związanych z dużym wysiłkiem fizycznym, muszą skonsultować z lekarzem możliwość pracy urządzeniem.

Informacja dla osób z wszczepionym rozrusznikiem serca: Układ zapłonowy urządzenia wytwarza pole magnetyczne o niewielkim natężeniu. Nie można całkowicie wykluczyć wpływu urządzenia na niektóre rodzaje rozruszników serca. W celu uniknięcia ryzyka zdrowotnego firma STIHL zaleca zasięgnięcie opinii lekarza i producenta rozrusznika.

Nie wolno pracować urządzeniem po spożyciu alkoholu, leków osłabiających zdolność reakcji lub narkotyków.

Urządzenie stosować wyłącznie do pielęgnacji żywopłotów, wycinania krzewów, zarośli lub podobnych.

Stosowanie urządzenia do innych celów jest niedozwolone i może prowadzić do wypadków lub uszkodzenia urządzenia. Nie dokonywać zmian w produkcie, ponieważ może to prowadzić do wypadków lub uszkodzenia urządzenia.

Wolno stosować tylko takie noże oraz elementy wyposażenia, które zostały dopuszczone przez firmę STIHL do powyższego urządzenia mechanicznego lub które stanowią ich techniczny odpowiednik. W razie wątpliwości należy skonsultować się z autoryzowanym dealerem. Stosować wyłącznie wysokiej jakości narzędzia i akcesoria. W przeciwnym razie może dojść do wypadku lub uszkodzenia urządzenia.

Firma STIHL zaleca stosowanie wyłącznie oryginalnych narzędzi i akcesoriów STIHL. Są one dostosowane optymalnie do produktu oraz wymagań użytkownika.

Nie dokonywać żadnych modyfikacji w urządzeniu. Mogłoby to spowodować pogorszenie bezpieczeństwa. Firma STIHL nie odpowiada za szkody osobowe i rzeczowe powstałe wskutek używania niedopuszczonych akcesoriów.

Nie czyścić urządzenia myjką wysokociśnieniową. Ostry strumień wody może uszkodzić elementy urządzenia.

Nie spryskiwać wodą.

2.1 Odzież i wyposażenie

Nosić przepisową odzież i wyposażenie.



Odzież musi spełniać funkcję ochronną, lecz nie może krępować ruchów. Odzież powinna przylegać do ciała. Może to być kombinezon, nie należy nosić fartucha.



Nie nosić odzieży, która mogłaby się zaplać w drewno, krzaki lub ruchome elementy urządzenia. Nie nosić również szali, krawatów ani biżuterii. Długie włosy należy związać i zabezpieczyć w taki sposób, aby nie sięgały ramion.



Nosić obuwie ochronne z cholewkami, stalowymi podnoskami i antypoślizgową podeszwą.



OSTRZEŻENIE



Aby zmniejszyć niebezpieczeństwo obrażeń oczu, nosić ciasno przylegające okulary ochronne zgodne z normą EN 166. Zwracać uwagę na prawidłowe założenie okularów ochronnych.

Nosić „indywidualną” ochronę przed hałasem, np. stopery do uszu.

Jeśli występuje niebezpieczeństwo z powodu spadających przedmiotów, należy nosić kask ochronny.



Nosić solidne rękawice robocze z wytrzymałego materiału (np. ze skóry).

Firma STIHL oferuje szeroki wybór środków ochrony indywidualnej.

2.2 Transport urządzenia

Zawsze wyłączać silnik.

Oslonę noży tnących zakładać także podczas transportu na krótkie odległości.

W urządzeniach ze zdefiniowaną pozycją transportową należy ustawić listwę tnącą w pozycji transportowej i zablokować.

Urządzenie przenosić za wysięgnik nożami skierowanymi do tyłu, odpowiednio je wyważając.

Nie dotykać rozgrzanych elementów urządzenia ani obudowy przekładni – **niebezpieczeństwo poparzenia!**

Podczas transportu samochodem zabezpieczyć urządzenie przed przewróceniem, uszkodzeniem oraz wyciekami paliwa.

2.3 Tankowanie



Benzyna jest szczególnie łatwopalna – zachować odstęp od otwartego ognia, nie rozlać paliwa, nie palić papierosów.

Przed tankowaniem **wyłączyć silnik**.

Nie tankować urządzenia przy rozgrzanym silniku – paliwo może się przelać – **niebezpieczeństwo pożaru!**

Korek wlewu paliwa otwierać ostrożnie, aby powoli zredukować ciśnienie w zbiorniku i zapobiec rozpryskaniu paliwa.

Paliwo należy tankować tylko w miejscach o dobrej cyrkulacji powietrza. W przypadku rozlania paliwa należy natychmiast wyczyścić urządzenie. Nie dopuścić do rozlania paliwa na odzież, w przeciwnym razie natychmiast przebrać ubranie.



Po zakończeniu tankowania należy jak najmocniej dokręcić korek wlewu.

W ten sposób zmniejsza się ryzyko samoczynnego otwarcia korka wskutek drgań silnika oraz wycieku paliwa.

Zwracać uwagę na nieszczelności – w przypadku wycieku paliwa nie uruchamiać silnika – **zagrożenie życia wskutek poparzenia!**

2.4 Przed uruchomieniem

Sprawdzić, czy urządzenie mechaniczne znajduje się w należytym stanie technicznym. Przestrzegać informacji zawartych w odpowiednich rozdziałach instrukcji obsługi:

- Sprawdzić szczelność układu paliwowego, zwłaszcza widocznych elementów, takich jak korek wlewu paliwa, połączenia węży, ręczna

pompka paliwowa (jeśli występuje). W przypadku nieszczelności lub uszkodzenia nie uruchamiać silnika – **niebezpieczeństwo pożaru!**

Przed uruchomieniem przekazać urządzenie do naprawy autoryzowanemu dealerowi

- Przycisk Stop musi się swobodnie poruszać
- Przycisk gazu rozruchowego, blokada dźwigni gazu, dźwignia gazu i koło nastawcze łatwo się poruszają – dźwignia gazu musi samoczynnie przemieścić się do położenia biegu jałowego. Z pozycji **I** przycisk gazu rozruchowego, przy jednoczesnym wciśnięciu dźwigni blokady gazu i dźwigni gazu musi samoczynnie przemieścić się do pozycji eksploatacji zasadniczej **I**.
- Sprawdzić dobre osadzenie wtyczki przewodu zapłonowego. W przypadku poluzowanej wtyczki może wystąpić iskrzenie, co może spowodować zapłon ulatniającej się mieszanki paliwowo-powietrznej – **niebezpieczeństwo pożaru!**
- Noże tnące znajdują się w nienagannym stanie technicznym (są czyste, swobodnie się poruszają i nie są zdeformowane), są mocno osadzone, prawidłowo zamontowane, naostrzone i obficie spryskane rozpuszczalnikiem do żywic STIHL (środek smarujący)
- Urządzenia z regulowaną listwą tnącą: mechanizm regulacji musi być zablokowany w pozycji przeznaczonej do rozruchu
- Urządzenia ze zdefiniowaną pozycją transportową (listwa tnąca złożona na wysięgniku): nigdy nie uruchamiać urządzenia w pozycji transportowej
- Nie wprowadzać żadnych modyfikacji w elementach obsługowych lub zabezpieczeniach
- Aby zapewnić bezpieczne prowadzenie urządzenia, uchwyty muszą być czyste i suche, wolne od oleju i innych zanieczyszczeń
- Szelki i uchwyty wyregulować odpowiednio do wzrostu użytkownika. Przestrzegać rozdziału „Zakładanie szelek”

Urządzenie może być używane tylko w bezpiecznym stanie – **niebezpieczeństwo wypadku!**

Na ewentualność wystąpienia zagrożenia przy stosowaniu pasów nośnych: należy trenować szybkie zrzucanie urządzenia. Podczas ćwiczenia nie zrzucać urządzenia bezpośrednio na ziemię, aby uniknąć uszkodzeń.

2.5 Uruchamianie silnika

Silnik uruchamiać w odległości co najmniej 3 m od miejsca tankowania, nie w zamkniętym pomieszczeniu.

Silnik uruchamiać tylko na równym terenie, przyjmując prawidłową i stabilną postawę. Mocno przytrzymać urządzenie – noże nie mogą dotykać żadnych przedmiotów ani podłoża, gdyż podczas uruchamiania silnika mogą się porużyć.

Urządzenie jest obsługiwane wyłącznie przez jedną osobę. Nie należy tolerować obecności innych osób na stanowisku pracy, również podczas uruchamiania silnika.

Unikać dotykania noży – **niebezpieczeństwo obrażeń!**

Nie uruchamiać silnika „z ręki”, lecz zawsze w sposób opisany w instrukcji obsługi. Narzędzie tnące obraca się jeszcze przez krótką chwilę po zwolnieniu dźwigni gazu – efekt wybiegu bezwładnościowego.

Sprawdzić bieg jałowy silnika: po zwolnieniu dźwigni gazu na biegu jałowym noże nie mogą się poruszać.

Nie kierować gorącego strumienia spalin w stronę łatwopalnych materiałów (np. trociny, kora, sucha trawa czy paliwo) i nie zbliżać do nich rozgrzanego tłumika – **niebezpieczeństwo pożaru!**

2.6 Trzymanie i prowadzenie urządzenia

Urządzenie należy zawsze trzymać obydwojema rękami za uchwyty.

Przyjąć prawidłową i stabilną postawę. Prowadzić urządzenie w taki sposób, aby noże były skierowane w kierunku od ciała.

W zależności od wersji urządzenie można nosić zawieszane na szelkach, które przejmują jego ciężar.

2.6.1 Urządzenia z uchwytem obwiedniowym

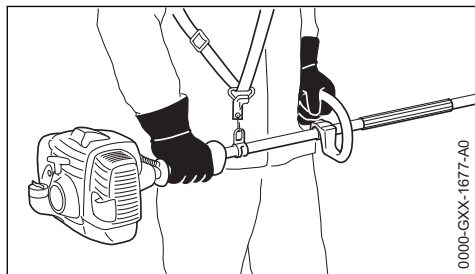

Prawa dłoń spoczywa na rękojeści manipulacyjnej, a lewa na uchwycie obwiedniowym – dotyczy to także osób leworęcznych. Uchwyty należy mocno objąć kciukami.

2.6.2 Urządzenia z okładziną uchwytu

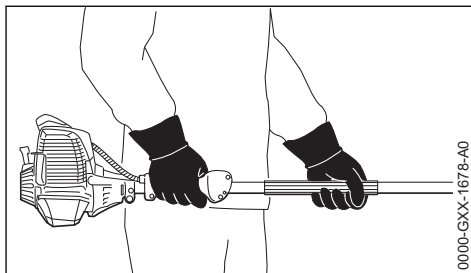

Prawa dłoń spoczywa na uchwycie manipulacyjnym, lewa na okładzinie uchwytu na wysięgniku – dotyczy to także osób leworęcznych. Uchwyty należy mocno objąć kciukami.

2.7 Podczas pracy

W razie wystąpienia zagrożenia lub niebezpieczeństwa należy natychmiast wyłączyć silnik urządzenia – nacisnąć przycisk Stop.



Urządzenie nie jest izolowane. Zachować odstęp od przewodów znajdujących się pod napięciem – **zagrożenie życia wskutek porażenia prądem!**



W promieniu 5 m nie mogą przebywać żadne inne osoby – **niebezpieczeństwo obrażeń** przez poruszające się noże i spadający obcięty materiał!

Taką samą odległość należy zachować od przedmiotów (np. pojazdów, szyb okiennych itd.) – **niebezpieczeństwo szkód materialnych!**

Obserwować noże – nie ciąć fragmentów żywoplotu poza polem widzenia.

Podczas cięcia wysokich żywoplotów należy zachować największą ostrożność, ponieważ ktoś może znajdować się za żywoplotem. Przed rozpoczęciem pracy sprawdzić, czy nikogo tam nie ma.

Zwrócić uwagę na prawidłową regulację biegu jałowego – po zwolnieniu dźwigni gazu noże muszą się zatrzymać. Systematycznie kontrolować regulację biegu jałowego i w razie potrzeby skorygować. Jeżeli nóż tnący pomimo to porusza się podczas pracy silnika na biegu jałowym, należy zlecić naprawę urządzenia autoryzowanemu dealerowi.

Noże poruszają się jeszcze przez chwilę po zwolnieniu dźwigni gazu – **dobieg pod wpływem sił bezwładności!**

Zachować ostrożność na śliskich i mokrych nawierzchniach, na śniegu, na pochyłościach, na nierównym terenie itp. – **niebezpieczeństwo poślizgnięcia!**

Usunąć ścięte gałęzie i obcięty materiał.

Zwracać uwagę na przeszkody: pieńki, korzenie – **niebezpieczeństwo potknięcia!**

Przyjąć prawidłową i stabilną postawę ciała.

2.7.1 Podczas wykonywania prac na wysokości:

- Używać podnośnika koszowego.
- Nie pracować, stojąc na drabinie lub na drzewie.
- Nie pracować na niestabilnych powierzchniach
- Nigdy nie pracować, trzymając urządzenie jedną ręką.

W przypadku pracy z ochronnikami słuchu należy zachować szczególną ostrożność i uwagę, ponieważ można wtedy nie usłyszeć dźwięków ostrzegawczych (okrzyki ostrzegawcze, sygnały alarmowe itp.).

W odpowiednim czasie robić przerwy w pracy, aby zapobiec zmęczeniu i utracie sił – **niebezpieczeństwo wypadku!**

Pracować spokojnie i rozważnie – tylko w warunkach dobrego oświetlenia i dobrej widoczności. Nie powodować zagrożenia dla innych osób.



W momencie uruchomienia silnika wytwarzane są spaliny zawierające trujące gazy. Gazy zawarte w spalinach mogą być niewidoczne i bez zapachu, a także zawierać niedopalone węglowodory i benzol. Nie używać urządzenia w zamkniętych lub niewystarczająco wentylowanych pomieszczeniach – dotyczy to także urządzeń wyposażonych w katalizator.

Podczas pracy w rowach, obniżeniach, wykopach lub warunkach ograniczonej przestrzeni należy stale zwracać uwagę na wystarczającą wymianę powietrza – **niebezpieczeństwo śmiertelnego zatrucia spalinami!**

W razie wystąpienia mdłości, bólu głowy, zakłóceń wzroku (zawężenie pola widzenia), zakłóceń słuchu, zawrotów głowy, spadku koncentracji należy natychmiast przerwać pracę – powyższe symptomy mogą między innymi być wywołane

wysoką koncentracją spalin – **niebezpieczeństwo wypadku!**

Używać urządzenia w sposób powodujący jak najmniejszą emisję hałasu i spalin. Nie pozostawiać urządzenia z włączonym bez potrzeby silnikiem, dodawać gazu tylko podczas pracy.

Nie palić tytoniu w czasie pracy urządzeniem oraz w jego najbliższym otoczeniu – **niebezpieczeństwo pożaru!** Z układu paliwowego mogą wydobywać się łatwopalne opary benzyny.

Pył, opary i spaliny powstające podczas pracy mogą zagrażać zdrowiu. W przypadku silnego zapylenia lub zadymienia należy stosować ochronę dróg oddechowych.



Podczas pracy przekładnia nagrzewa się. Nie dotykać obudowy przekładni – **niebezpieczeństwo poparzenia!**

Jeżeli urządzenie zostało poddane nadmiernym obciążeniom (np. wskutek stosowania nadmiernej siły, uderzenia lub upadku), to przed ponownym uruchomieniem należy dokładnie sprawdzić jego bezpieczny stan – patrz także rozdział „Przed uruchomieniem”. Szczególną uwagę należy zwrócić na szczelność układu paliwowego oraz prawidłowe działanie urządzeń zabezpieczających. Nie wolno używać dalej urządzenia, które nie znajduje się w nienagannym stanie technicznym. W razie wątpliwości zwrócić się do autoryzowanego dealera.

Nie pracować w pozycji gazu rozruchowego – w tej pozycji dźwigni gazu nie można regulować prędkości obrotowej silnika.

Sprawdzić żywopłot i stanowisko pracy. W celu uniknięcia uszkodzenia noży należy:

- Usunąć kamienie, elementy metalowe i inne twarde przedmioty.
- Nie dopuścić do tego, aby między noże dostały się kamienie lub piasek, np. podczas pracy blisko ziemi
- Przy żywopłotach sąsiadujących z drucianą siatką nie dotykać drutu ostrzem tnącym.

Unikać kontaktu z przewodami znajdującymi się pod napięciem – nie przeciąć przewodów elektrycznych – **niebezpieczeństwo porażenia prądem elektrycznym!**



Nie dotykać noży przy pracującym silniku. Jeżeli noże zostaną zablokowane przez ciało obce, należy natychmiast wyłączyć silnik i dopiero wtedy usunąć blokujący przedmiot – **niebezpieczeństwo obrażeń!**

Zablokowanie noży i jednocześnie dodawanie gazu zwiększa obciążenie i zmniejsza roboczą prędkość obrotową silnika. Wskutek permanentnego poślizgu sprzęgła prowadzi to do przegrzania oraz do uszkodzenia zasadniczych podzespołów funkcjonalnych (jak np. sprzęgła, elementów obudowy wykonanych z tworzyw sztucznych) a w konsekwencji np. do poruszenia się noży tnących podczas pracy urządzenia na biegu jałowym – **niebezpieczeństwo odniesienia obrażeń!**

Przy mocno zakurzonych lub zanieczyszczonych żywoplotach należy spryskać noże preparatem do usuwania żywicy STIHL. Powoduje to znaczne zmniejszenie tarcia noży, agresywnego działania soków roślinnych i osadzania się zanieczyszczeń.

Przed oddaleniem się od urządzenia wyłączyć silnik.

Regularnie i często kontrolować noże, a w przypadku zauważenia zmian skontrolować je natychmiast:

- Wyłączyć silnik
- Począkać do zatrzymania się noży
- Sprawdzić stan techniczny i zamocowanie, zwrócić uwagę na pęknięcia
- Zwrócić uwagę na stan naostrzenia

Silnik oraz tłumik nie mogą być zanieczyszczone roślinami, odłamkami, liśćmi i dużą ilością smaru – **niebezpieczeństwo pożaru!**

2.8 Po zakończeniu pracy

Oczyścić urządzenie z kurzu i innych zanieczyszczeń. Nie używać środków rozpuszczających smary.

Spryskać noże preparatem do usuwania żywicy STIHL i w celu równomiernego rozprowadzenia uruchomić na chwilę silnik.

2.9 Drgania

Dłuższe użytkowanie urządzenia może doprowadzić do spowodowanych przez drgania zaburzeń w funkcjonowaniu układu krążenia w obszarze rąk operatora ("niedokrwienie palców rąk").

Niemożliwe jest ogólne określenie okresu użytkowania maszyny, ponieważ zależy to od wielu różnorodnych czynników.

Czas użytkowania maszyny można wydłużyć przez:

- stosowanie osłony dłoni (ciepłe rękawice);
- stosowanie przerw.

Czas użytkowania maszyny ulega skróceniu przy:

- szczególnych, indywidualnych skłonnościach do niedokrwienia (objawy: często występujące zimne palce, cierpięcia);
- niskich temperaturach zewnętrznych,
- intensywności chwytu (mocny chwyt rękocyści maszyny zaburza ukrwienie).

Przy regularnym użytkowaniu urządzenia oraz przy powtarzającym się występowaniu określonych symptomów (np. cierpięcia palców) zaleca się poddanie badaniom lekarskim.

2.10 Obsługa techniczna i naprawy

Przy powyższym urządzeniu mechanicznym należy regularnie wykonywać czynności obsługi technicznej. Wykonywać należy tylko te czynności obsługi okresowej i naprawy, które zostały opisane w instrukcji użytkowania. Wykonanie wszystkich innych robót należy zlecić wyspecjalizowanemu dystrybutorowi.

Firma STIHL radzi zlecanie wykonywania czynności obsług okresowych i napraw wyłącznie autoryzowanym dystrybutorom tej firmy. Autoryzowanym dystrybutorom firmy STIHL umożliwiała się regularny udział w szkoleniach oraz udostępnia informacje techniczne.

Należy stosować wyłącznie kwalifikowane części zamiennie. W przeciwnym razie może to prowadzić do zagrożenia wystąpieniem wypadków przy pracy lub do uszkodzenia urządzenia. W razie wątpliwości prosimy zwracać się z pytaniami do wyspecjalizowanego dystrybutora.

Firma STIHL zaleca stosowanie oryginalnych części zamiennych tej firmy. Właściwości techniczne tych podzespołów zostały w optymalny sposób dostosowane do urządzenia oraz do wymagań stawianych przez użytkownika.

Przed rozpoczęciem napraw, czynności obsługi technicznej lub czyszczenia należy zawsze **wyłączyć silnik – niebezpieczeństwo odniesienia obrażeń!** – wyjątek: regulacje gaźnika i biegu jałowego.

Nie należy obracać układem korbowo-tłokowym silnika przy wtyczce (fajce) zdjętej ze świecy lub po całkowitym wykręceniu świecy – **niebezpieczeństwo wybuchu pożaru** wskutek przeskoku iskry poza cylindrem!

Nie należy wykonywać obsługi technicznej ani przechowywać urządzenia mechanicznego w pobliżu źródeł otwartego ognia – **zagrożenie wybuchem pożaru** ze względu na paliwo!

Regularnie sprawdzać szczelność zamknięcia zbiornika paliwa (orka)

Stosować wyłącznie sprawne technicznie i dozwolone świece zapłonowe – patrz rozdział "Dane techniczne"

Sprawdzić stan techniczny przewodu zapłonowego (izolacja w nienagannym stanie, mocne połączenia).

Sprawdzić stan techniczny tłumika wydechu spalin.

Nie należy eksploatować urządzenia z uszkodzonym lub zdemontowanym tłumikiem wydechu spalin – **niebezpieczeństwo pożaru! – zagrożenie uszkodzeniem narządu słuchu!**

Nie należy dotykać rozgrzanego tłumika wydechu spalin – **niebezpieczeństwo poparzenia!**

Stan techniczny elementów antywibracyjnych wywiera wpływ na wibrację urządzenia – należy regularnie sprawdzać stan techniczny elementów układu antywibracyjnego.

3 Zastosowanie

3.1 Sezon cięcia

Przy formowaniu żywopłotów należy stosować się do lokalnych przepisów obowiązujących w miejscu użytkowania urządzenia lub do przepisów komunalnych.

Nie należy pracować nożycami do żywopłotów w porach uznanych lokalnie za czas wypoczynku.

3.2 Kolejność cięcia

Jeżeli niezbędne jest radykalne skrócenie gałęzi żywopłotu, to należy obcinać je stopniowo w kilku cyklach pracy.

Grube konary i gałęzie należy najpierw usunąć przy pomocy nożyc dźwigniowych.

Obcinać należy najpierw boczne strony żywopłotu, a następnie górną połąć.

3.3 Gospodarka odpadami

Ściętego materiału roślinnego nie wyrzucać do zwykłego pojemnika na śmieci – materiał ten nadaje się do kompostowania!

3.4 Przygotowania

- ▶ przy regulowanej listwie tnącej: listwę tnącą ustawić w pozycji wyprostowanej (0°)
- ▶ Zdejmowanie osłony noży tnących
- ▶ Uruchamianie silnika

- ▶ w przypadku stosowania pasa nośnego: założyć pas nośny i zawiesić urządzenie na pasie

3.5 Technika pracy

3.5.1 Cięcie poziome (przy ugiętej pozycji prowadnika noży)



Cięcie w pobliżu podłoża – np. rośliny przyziemne – w pozycji stojącej.

Nożyce na wysięgniku przesuwają sierpowato w sposób stopniowy – używać obu krawędzi tnących noży, nie kłaść listwy tnącej na podłożu.

! OSTRZEŻENIE

Urządzenia w wersji K (HL 92 K, HL 94 K) nie są przystosowane do cięcia blisko podłoża.

3.5.2 Cięcie pionowe (przy ugiętej pozycji prowadnika noży)



388BA030 KN

Umożliwia cięcie nie wymagające stania bezpośrednio przy obcinanym żywopłocie – np. ze ścieżki pomiędzy rabatkami kwiatowymi.

Nożyce do żywopłotów należy prowadzić na dół i do góry, ruchem postępującym w formie łuku – należy używać obydwóch krawędzi tnących noży.

3.5.3 Cięcie pionowe (z wyprostowaną listwą tnącą)

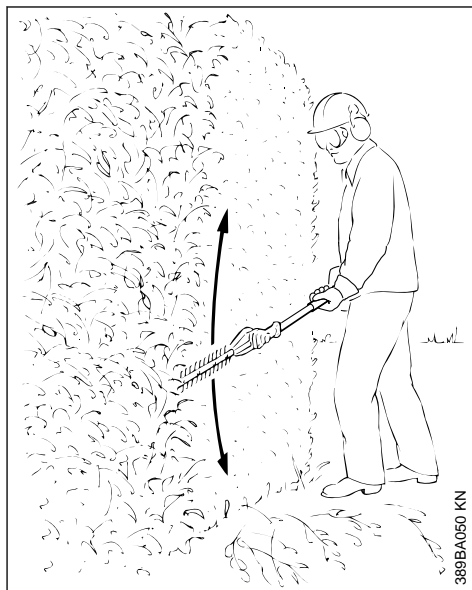

389BA050 KN

Duży zasięg – także bez dalszych urządzeń pomocniczych.

Nożyce do żywopłotów należy prowadzić na dół i do góry, ruchem postępującym w formie łuku – należy używać obydwóch krawędzi tnących noży.

3.5.4 Cięcie ponad głową (w pozycji kątowej listwy tnącej)

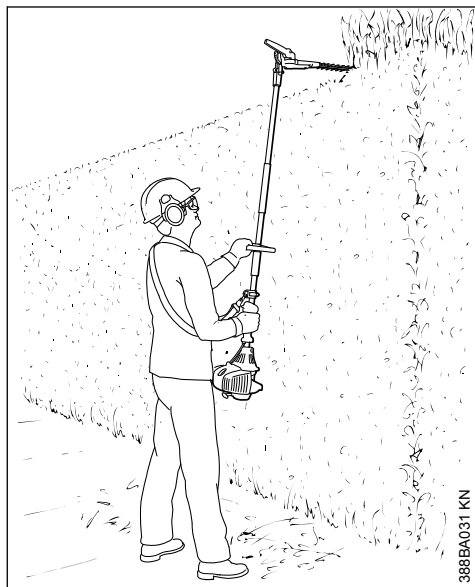

Nożyce do żywopłotów należy trzymać pionowo i odchyłać ruchem wahadłowym, co umożliwi osiągnięcie dużego zasięgu.

! OSTRZEŻENIE

Roboty prowadzone ponad głową są męczące i jako takie powinny być prowadzone tylko przez krótki czas. Prowadniki o zmiennej pozycji pracy powinny być możliwie jak najmocniej ugięte – wskutek tego urządzenie pomimo dużego zasięgu w kierunku do będzie prowadzone w niższej, mniej męczącej pozycji.

3.5.5 Cięcie poziome (z wyprostowaną listwą tnącą)

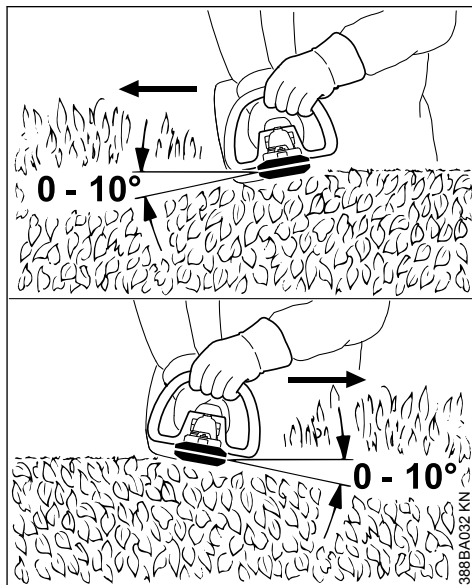

Noże tnące ustawić pod kątem od 0° do 10° – lecz prowadzić poziomo.

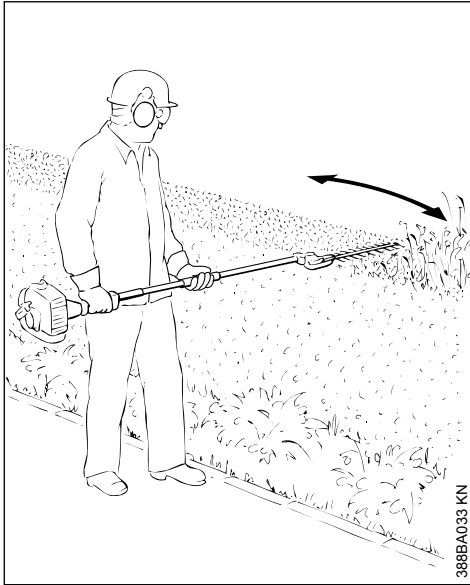

388BA033 KN

Nożyce do żywopłotów należy prowadzić w kierunku krawędzi żywopłotu umożliwiając w ten sposób upadek obciętych gałęzi na ziemię.

Zalecenie: Żywopłaty obcinać na wysokości sięgającej maksymalnie do klătki piersiowej.

4 Dozwolone przystawne narzędzia robocze

Do zasadniczego urządzenia mechanicznego mogą być montowane następujące przystawki STIHL:

Przystawka

HL 0°, 500 mm ¹⁾

HL 0°, 600 mm ¹⁾

HL 145°, 500 mm ¹⁾

HL 145°, 600 mm ¹⁾

HT ²⁾

BF ²⁾ ³⁾

SP 10

Zastosowanie

Nożyce na wsięgniku do żywopłotów

Nożyce na wsięgniku do żywopłotów

Nożyce na wsięgniku do żywopłotów

Nożyce na wsięgniku do żywopłotów

Podkrzesywarka

Glebogryzarka

Specjalna maszyna zniwna

5 Kompletowanie urządzenia

5.1 Zamontować uchwyt obwiedniowy (HL 92, HL 94)

Uchwyt obwiedniowy jest niezbędny w wariantach z długim wsięgnikiem (HL 92, HL 94).

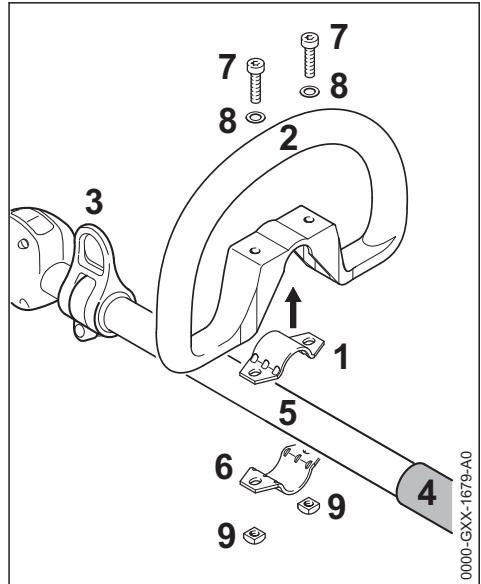

0000-GXX-1679-A0

- ▶ Założyć obejmę (1) na uchwyt obwiedniowy (2) i wsunąć między zawieszem (3) a węzłem okładzinowym uchwytu (4) na kolumnę wsięgnika (5)
- ▶ Założyć nakładkę (6)
- ▶ Doprowadzić do pokrycia się otworów
- ▶ Włożyć śruby (7) z podkładkami (8)
- ▶ Przyłożyć nakrętki czterokątne (9) i wkręcić śruby

¹⁾ Uchwyt obwiedniowy jest niezbędny przy wariantach z długimi wsięgnikami (HL 92, HL 94)

²⁾ Nie wolno montować w wersjach z krótkim wsięgnikiem (HL 92 K, HL 94 K)

³⁾ Niezbędny jest uchwyt obwiedniowy

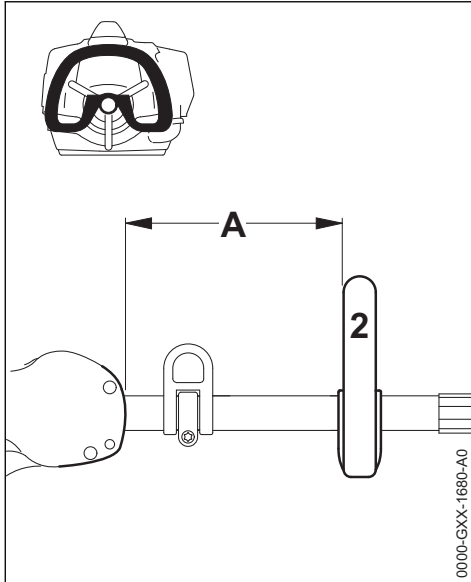

- ▶ Wyrównać uchwyt obwodniowy (2) i ustawić w pozycji dogodnej dla użytkownika (zalecenie: ok. 20 cm)
- ▶ Dokręcić śruby

5.2 Zamontowanie przekładni

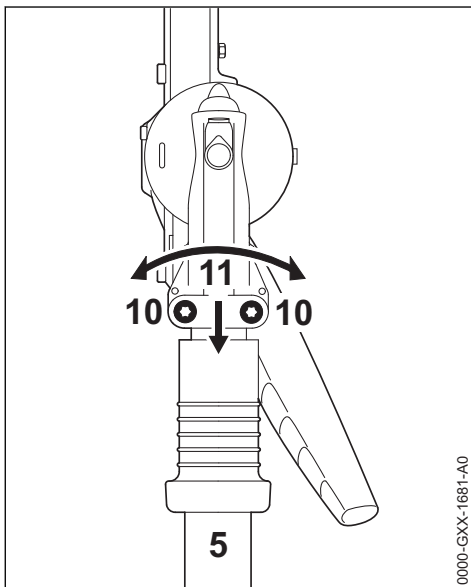

- ▶ Odkręcić śruby zaciskowe (10)

- ▶ Wsunąć przekładnię (11) na kolumnę wysięgnika (5), obracając przekładnię (11) w niewielkim zakresie w obydwóch kierunkach

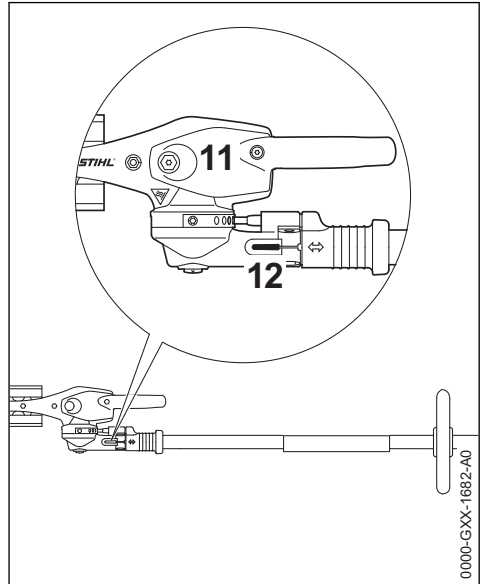

Z chwilą gdy końcówka kolumny wysięgnikowej nie będzie więcej widoczna w szczelinie zaciskowej (12):

- ▶ Wcisnąć dalej przekładnię (11) aż do oporu
- ▶ Wkręcić śruby zaciskowe aż do oporu
- ▶ Ustawić przekładnię (11) względem jednostki silnika
- ▶ Dokręcić śruby zaciskowe

6 Paliwo

Do napędu silnika należy stosować wyłącznie mieszankę paliwową składającą się z benzyny oraz oleju silnikowego.

⚠ OSTRZEŻENIE

Należy unikać bezpośredniego kontaktu paliwa z ciałem oraz wdychania jego par.

6.1 STIHL MotoMix

STIHL zaleca stosowanie mieszanki paliwowej STIHL MotoMix. Powyższa gotowa mieszanka paliwowa nie zawiera benzolu ani ołowiu, charakteryzuje się wysoką liczbą oktanową i oferuje niezmiennie prawidłowy stosunek mieszanki.

W celu zapewnienia maksymalnej żywotności silnika mieszanka STIHL MotoMix zawiera olej do silników dwusuwowych STIHL HP Ultra.

Mieszanka paliwowa MotoMix nie jest oferowana na niektórych rynkach.

6.2 Przygotowywanie mieszanki paliwowej

WSKAZÓWKA

Niewłaściwe składniki paliwa lub stosunek mieszanki odbiegający od przepisowego mogą prowadzić do poważnych uszkodzeń jednostki napędowej. Benzyna lub olej silnikowy niższej jakości mogą spowodować uszkodzenia silnika, pierścieni tłokowych, przewodów paliwowych oraz zbiornika paliwa.

6.2.1 Benzyna

Należy stosować wyłącznie **benzynę markową** o liczbie oktanowej minimum 90 ROZ – zaolowioną lub bezołowiową.

Benzyna o zawartości alkoholu powyżej 10% może przy gaźnikach z ręczną regulacją powodować zakłócenia regularnego biegu silnika i w związku z tym nie należy jej stosować do tych silników.

Silniki wyposażone w system M-Tronic rozwijają pełną moc przy udziale alkoholu w paliwie w wysokości do 27% (E27).

6.2.2 Olej silnikowy

W przypadku samodzielnego przyrządzania mieszanki wolno stosować wyłącznie olej STIHL do silników dwusuwowych albo inny olej silnikowy klasy JASO FB, JASO FC, JASO FD, ISO-L-EGE, ISO-L-EGC lub ISO-L-EGD.

Firma STIHL zaleca olej do silników dwusuwowych STIHL HP Ultra lub równorzędny olej silnikowy, aby zagwarantowane były wartości graniczne emisji przez cały okres eksploatacji urządzenia.

6.2.3 Proporcje mieszanki

przy olejach do silników dwusuwowych
STIHL 1:50; 1:50 = 1 część oleju + 50 części benzyny

6.2.4 Przykłady

Ilość benzyny	Olej do silników dwusuwowych STIHL 1:50	
litr	litr	(ml)
1	0,02	(20)
5	0,10	(100)
10	0,20	(200)
15	0,30	(300)
20	0,40	(400)
25	0,50	(500)

- ▶ do kanistra dozwolonego do przechowywania paliwa należy najpierw wlać olej silnikowy, następnie benzynę, i dokładnie wymieszać obydwie składniki

6.3 Przechowywanie mieszanki paliwowej

Paliwo należy przechowywać w specjalnie atestowanych kanistrach, w suchym, chłodnym i bezpiecznym miejscu, osłonięte przed działaniem światła i promieni słonecznych.

Paliwo się starzeje – przygotowany zapas paliwa powinien starzczać na kilka tygodni. Mieszanka paliwowa nie może być przechowywana przez okres dłuższy niż 30 dni. Wskutek działania światła, słońca, niskich lub wysokich temperatur mieszanka paliwowa może stać się bezużyteczna już po krótszym czasie.

STIHL MotoMix można przechowywać bez problemu nawet przez 5 lat.

- ▶ Przed tankowaniem należy mocno wstrząsnąć kanistrem, w którym znajduje się mieszanka paliwowa



OSTRZEŻENIE

W kanistrze mogło powstać ciśnienie – należy zachować ostrożność podczas otwierania.

- ▶ Zbiornik paliwa i kanister należy od czasu do czasu dokładnie wyczerścić

Pozostałości paliwa oraz ciecz użytą do czyszczenia należy zdeponować zgodnie z przepisami o usuwaniu odpadów oraz w sposób nieszkodliwy dla środowiska naturalnego!

7 Tankowanie paliwa

7.1 Korek zbiornika paliwa

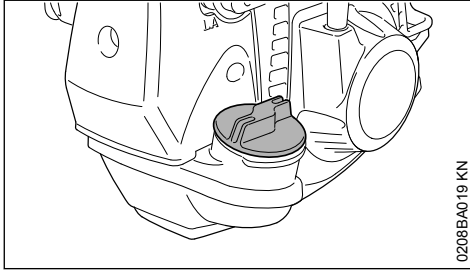

OSTRZEŻENIE

Podczas tankowania na nierównym terenie należy zawsze ustawić wlew paliwa w pozycji zwróconej w kierunku wierzchołka nierówności.

- ▶ na równym terenie należy ustawić urządzenie w takiej pozycji, żeby otwór wlewu paliwa był skierowany ku górze
- ▶ dokładnie oczyścić zamknięcie zbiornika paliwa (korek) i jego otoczenie tak, żeby do wnętrza zbiornika nie przedostały się żadne zanieczyszczenia

7.2 Otwarcie zamknięcia zbiornika

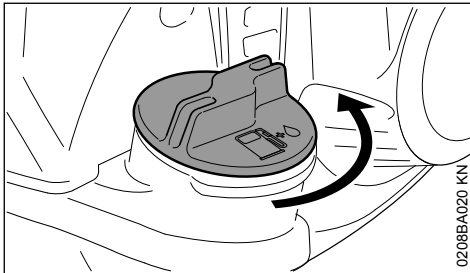

- ▶ Obracać zamknięcie zbiornika w kierunku przeciwnym do ruchu wskazówek zegara, aż będzie je można zdjąć z otworu wlewu paliwa do zbiornika
- ▶ Zdjąć zamknięcie zbiornika

7.3 Napełnić zbiornik paliwem

Nie rozlewać paliwa podczas tankowania, ani napełniać zbiornika po same brzegi.

Firma STIHL zaleca stosowanie systemu tankowania paliwa STIHL (wyposażenie specjalne).

- ▶ Napełnić zbiornik paliwem

7.4 Zamykanie zamknięcia zbiornika

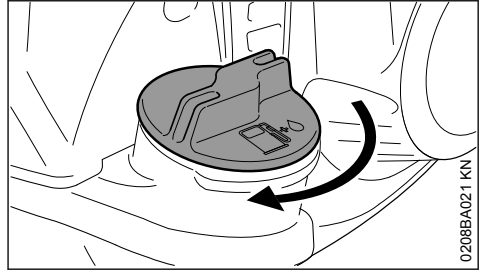

- ▶ Założyć zamknięcie
- ▶ Obracać zamknięcie w kierunku przeciwnym do ruchu wskazówek zegara i dokręcić ją ręcznie tak mocno jak jest to możliwe

8 Regulacja prowadnika noży

8.1 Urządzenie regulacyjne 145°

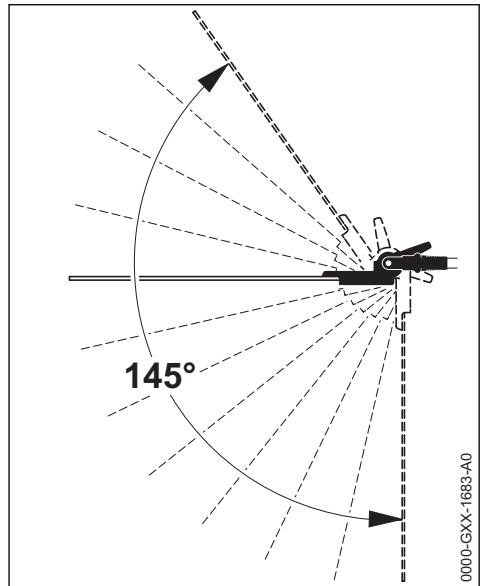

Kąt listwy tnącej w stosunku do wysięgnika można regulować pomiędzy wartością 0° (pozycja całkowicie wyprostowana) oraz 55° (w 4 stopniach w kierunku do góry), a także w 7 stopniach aż do 90° (kąt prosty w kierunku do dołu). Istnieje możliwość zastosowania 12 niezależnych długości roboczych.

! OSTRZEŻENIE

Regulację należy wykonać tylko wtedy, gdy noże tnące pozostają nieruchome – silnik pracuje na biegu jałowym – **niebezpieczeństwo odniesienia obrażeń!**

! OSTRZEŻENIE

Podczas pracy urządzenia przekładnia rozgrzewa się do bardzo wysokiej temperatury. Nie dotykać obudowy przekładni – **niebezpieczeństwo odniesienia obrażeń wskutek poparzenia!**

! OSTRZEŻENIE

Podczas regulacji nie należy dotykać noży – **niebezpieczeństwo odniesienia obrażeń!**

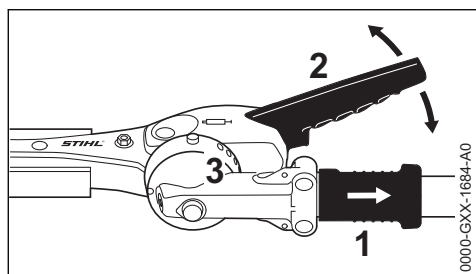

- ▶ Odciągnąć do tyłu tulejkę przesuwaną (1) i przy pomocy dźwigni (2) przestawić przegub o jedną lub więcej pozycji ryglowania.
- ▶ Ponownie zwolnić tulejkę przesuwaną (1) i zaryglować kołek w listwie (3).

8.2 Pozycja transportowa

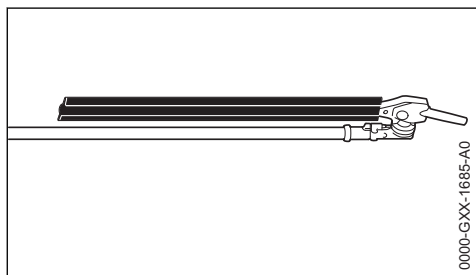

W celu transportu urządzenia w sposób zajmujący możliwie najmniej miejsca można przy tym wykonaniu urządzenia złożyć listwę tnącą równoległe do wysięgnika i zaryglować go w tej pozycji.

! OSTRZEŻENIE

Przestawiać listwę tnącą w pozycję transportową lub z pozycji transportowej w pozycję roboczą tylko przy wyłączonym silniku – w tym celu wcisnąć przycisk Stop – osłona noży tnących odsunięta – **niebezpieczeństwo odniesienia obrażeń!**

! OSTRZEŻENIE

Podczas pracy urządzenia przekładnia rozgrzewa się do bardzo wysokiej temperatury. Nie dotykać obudowy przekładni – **niebezpieczeństwo odniesienia obrażeń wskutek poparzenia!**

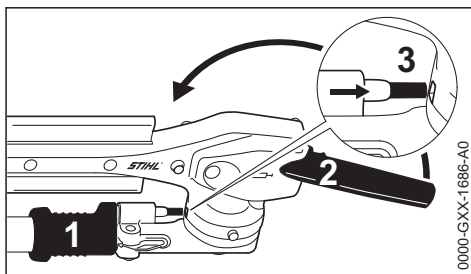

- ▶ Wyłączyć silnik.
- ▶ Założyć osłonę noży
- ▶ Odciągnąć do tyłu tulejkę przesuwaną (1) i przy pomocy dźwigni (2) przestawić przegub w kierunku wysięgnika, aż listwa tnąca znajdzie się w pozycji równoległej do wysięgnika.
- ▶ Ponownie zwolnić tulejkę przesuwaną (1) i zaryglować kołek w przewidzianej pozycji ryglowania (3) na obudowie.

9 Zakładanie pasa uprząży nośnej

W zależności od wersji urządzenie można nosić zawieszane na pasie uprząży nośnej

Rodzaj oraz wykonanie pasa uprząży nośnej są zależne od wymagań rynku.

9.1 Pojedynczy nośny pas barkowy

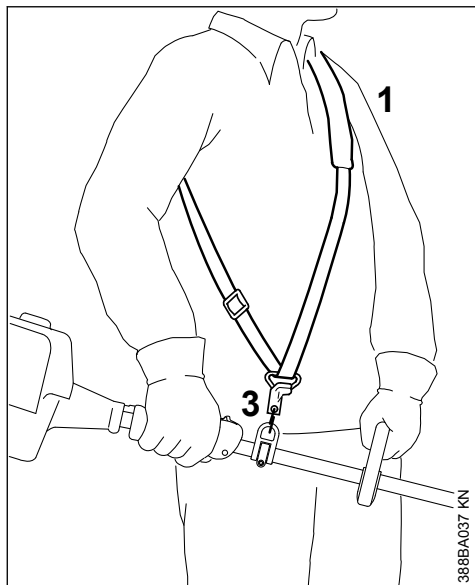

- ▶ Zakładanie pojedynczego nośnego pasa barkowego (1)
- ▶ Regulacja długości pasa uprząży nośnej
- ▶ Karabińczyk (3) musi przy zawieszonym urządzeniu mechanicznym znajdować się na wysokości prawego biodra

9.2 Zawiesić urządzenie na pasie nośnym

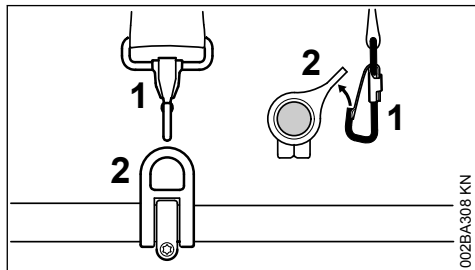

- ▶ Zawiesić karabińczyk (1) na zawieszu (2) umieszczonym na wysięgniku – należy przy tym przytrzymać zawieszę

9.3 Wyhaczyć urządzenie z pasa uprząży nośnej

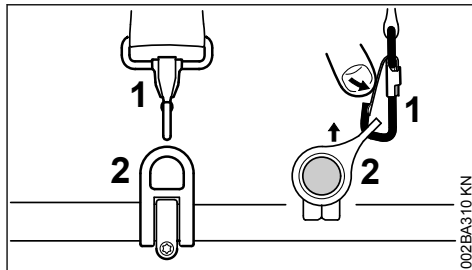

- ▶ Nacisnąć nakładkę na karabińczyku (1) i wyjąć zawieszę (2) z haczyka

9.4 Błyskawiczne zrzucenie upręży

! OSTRZEŻENIE

W chwili, w której zacznie zagrażać niebezpieczeństwo urządzenie mechaniczne musi zostać szybko odrzucone. Należy trenować szybkie odrzucenie urządzenia mechanicznego. Podczas treningu nie należy zrzucić urządzenia bezpośrednio na podłoże — ma to na celu uniknięcie uszkodzeń.

W celu zrzucenia przeciwczyć szybkie odpinanie urządzenia karabińczykiem, jak to opisano w rozdziale "Odhaczanie urządzenia z pasa upręży nośnej".

W wypadku używania pojedynczego pasa barkowego: przeciwczyć odpinanie pojedynczego nośnego pasa barkowego.

10 Uruchamianie i wyłączenie silnika

10.1 Elementy manipulacyjne

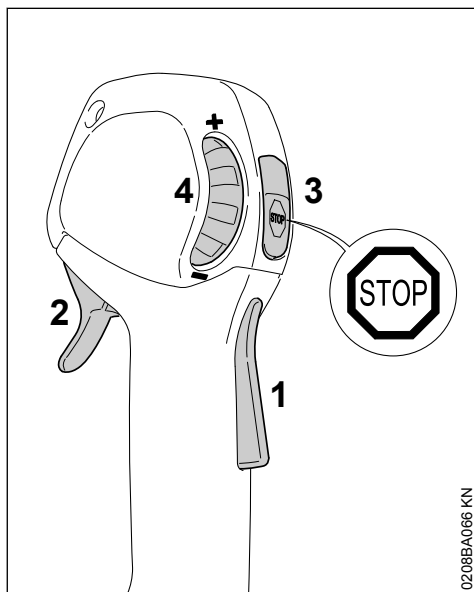

- 1 Blokada dźwigni gazu
- 2 Dźwignia gazu
- 3 Przycisk STOP – z pozycjami Praca i Stop. Aby wyłączyć zapłon, należy nacisnąć przy-

cisk STOP (☹) – patrz "Zasada działania przycisku STOP i zapłonu"

- 4 Koło nastawcze – do ograniczania drogi dźwigni gazu – patrz "Działanie koła nastawczego"

10.1.1 Zasada działania przycisku STOP i zapłonu

Naciśnięcie przycisku Stop powoduje wyłączenie układu zapłonowego i zatrzymanie silnika. Po puszczeniu przycisk STOP powraca automatycznie do pozycji **Praca**: Po zatrzymaniu silnika i powrocie przycisku do pozycji Praca następuje automatyczne włączenie zapłonu – silnik jest gotowy do ruchu.

10.1.2 Działanie koła nastawczego

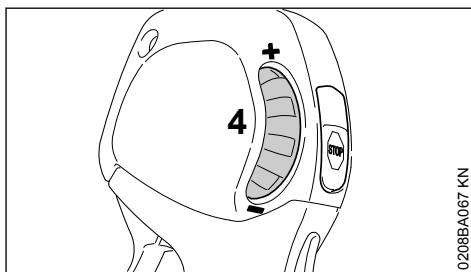

Za pomocą koła nastawczego (4) można ustawiać drogę dźwigni gazu, a wraz z tym zakres prędkości obrotowej silnika między biegiem jałowym a pełnym gazem:

- Obracać kołem nastawczym (4) w kierunku –: droga dźwigni gazu jest krótsza, ustawiona maksymalna prędkość obrotowa silnika jest mniejsza
- Obracać kołem nastawczym (4) w kierunku +: droga dźwigni gazu jest dłuższa, ustawiona maksymalna prędkość obrotowa silnika jest wyższa
- Silniejsze wciśnięcie dźwigni gazu pozwala dać pełny gaz mimo ustawionego ograniczenia – ustawione ograniczenie pozostaje przy tym utrzymane – po puszczeniu dźwigni gazu przywracany jest ponownie nastawiony zakres

10.2 Uruchamianie silnika

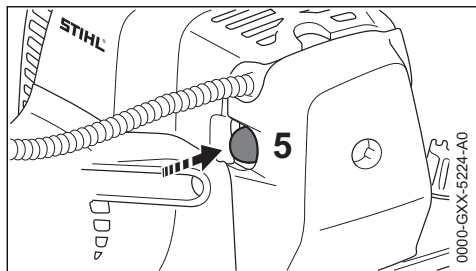

- ▶ Nacisnąć przynajmniej 5 razy mieszek (5) ręcznej pompy paliwowej – także, jeżeli mieszek jest wypełniony paliwem

Uruchamianie zimnego silnika

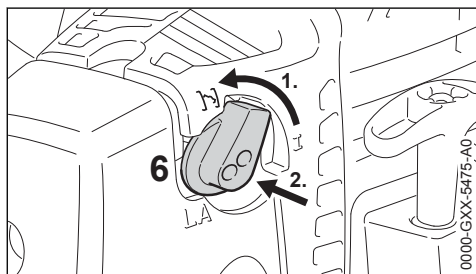

- ▶ Obracać pokrętką gazu rozruchowego (6), a następnie wcisnąć na **I**

Tę pozycję należy stosować także wtedy, gdy silnik już pracował, ale jest jeszcze zimny.

– Koło nastawcze obrócić do oporu w kierunku +

Rozgrzany silnik (rozruch rozgrzanego silnika)

- ▶ Pokrętło gazu rozruchowego (6) pozostaje w położeniu **I**

10.2.1 Uruchamianie

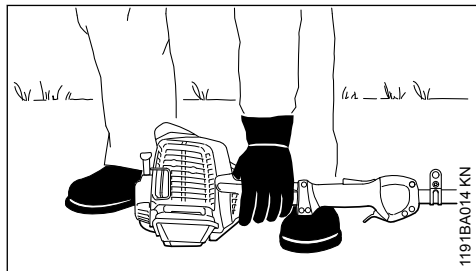

- ▶ Postawić urządzenie pewnie na podłożu: Punkty podparcia urządzenia na podłożu stanowią podpora na silniku oraz obudowa przedkładni.

- ▶ W urządzeniach z regulowaną listwą tnącą i zdefiniowaną pozycją transportową: listwę tnącą ustawić w pozycji wyprostowanej (0°)
- ▶ jeśli występuje: zdjąć osłonę noży tnących

Noże tnące nie mogą dotykać podłoża ani żadnych innych przedmiotów – **niebezpieczeństwo wypadku!**

- ▶ Wybrać bezpieczne stanowisko — możliwości: w pozycji stojącej, pochylonej lub klęcząc
- ▶ **Mocno** przycisnąć urządzenie lewą ręką do podłoża — nie dotykać przy tym dźwigni gazu, blokady dźwigni blokady ani przycisku Stop

WSKAZÓWKA

Nie przyciskać wysięgnika stopą ani nie opierać na niej kolana!

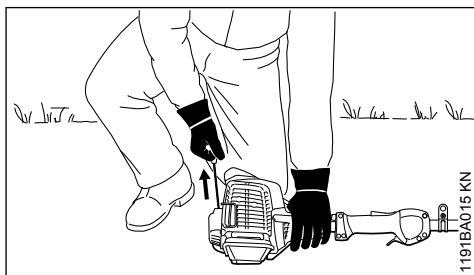

- ▶ Prawą dłonią chwycić uchwyt rozrusznika

10.2.2 Wersja bez ErgoStart

- ▶ Powoli wyciągnąć uchwyt rozrusznika aż do pierwszego odczuwalnego oporu, a następnie pociągnąć szybkim i energicznym ruchem.

10.2.3 Wersja z ErgoStart (rodzaj wersji C-E)

- ▶ Powoli i równomiernie zaciągnąć uchwytem rozrusznika

WSKAZÓWKA

Nie wyciągać linki na całą długość – **niebezpieczeństwo zerwania!**

- ▶ Nie puszczać swobodnie uchwyty rozrusznika, lecz powoli wprowadzić go do urządzenia w kierunku przeciwnym do wyciągania tak, aby linka rozruchowa równomiernie się nawinęła
- ▶ Powtarzać rozruch, aż silnik zacznie pracować.

10.2.4 Z chwilą podjęcia pracy przez silnik

Przy temperaturze poniżej +10°C

Urządzenie pozostawić uruchomione w położeniu **I** przez co najmniej 10 sekund.

Przy temperaturach powyżej +10°C

Urządzenie pozostawić uruchomione w położeniu **I** przez około 5 sekund.

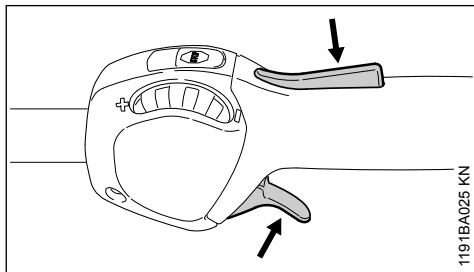

- ▶ Wcisnąć blokadę dźwigni gazu i dodać gazu – dźwignia sterowania przysłonią przepustnicy układu rozruchowego przemieści się samoczynnie do pozycji eksploatacji zasadniczej I

Po uruchomieniu **zimnego silnika** należy go rozgrzać stosując przy tym zmienne obciążenie.



Przy prawidłowo wyregulowanym gaźniku noże tnące nie powinny się poruszać podczas pracy silnika na biegu jałowym.

Urządzenie jest teraz gotowe do pracy.

10.3 Wyłączenie silnika

- ▶ Nacisnąć przycisk STOP – silnik przerwie pracę – zwolnić przycisk STOP – przycisk powróci automatycznie do pozycji wyjściowej

10.4 Dalsze wskazówki dotyczące uruchamiania

Silnik przerywa pracę w pozycji rozruchu zimnego silnika I.

- ▶ Wcisnąć blokadę dźwigni gazu i dodać gazu – dźwignia sterowania przysłonią przepustnicy układu rozruchowego przemieści się samoczynnie do pozycji eksploatacji zasadniczej I
- ▶ Powtarzać czynność uruchamiania w położeniu I aż do podjęcia pracy przez silnik

Silnik pracujący w położeniu zimnego rozruchu I przy przyspieszaniu wyłącza się.

- ▶ Wykonywać dalszy rozruch w położeniu zimnego rozruchu I aż silnik uruchomi się

Silnik się nie uruchamia

- ▶ Sprawdzić, czy elementy obsługowe są ustawione prawidłowo

- ▶ Sprawdzić, czy w zbiorniku znajduje się paliwo i w razie potrzeby je uzupełnić
- ▶ Sprawdzić, czy nasadka świecy zapłonowej jest mocno osadzona
- ▶ Powtórzyć proces rozruchu

Nastąpiło zalanie komory spalania paliwem

- ▶ Obrócić dźwignię przepustnicy rozruchowej powietrza gaźnika do pozycji I – ponawiać próby rozruchu, aż silnik zacznie pracować

Zbiornik paliwa został całkowicie opróżniony

- ▶ Po zatankowaniu nacisnąć minimum 5 razy mieszek ręcznej pompy paliwowej – także, jeżeli mieszek jest napełniony paliwem
- ▶ Ustawić gazu rozruchowego zależnie od temperatury silnika
- ▶ Uruchomić silnik ponownie

11 Wskazówki dotyczące eksploatacji

11.1 W początkowej fazie eksploatacji urządzenia

W celu uniknięcia dodatkowych przeciążeń w okresie wstępnego docierania przez okres trzech pierwszych tankowań nie należy fabrycznie nowego urządzenia eksploatować w strefie wysokich obrotów bez obciążenia. W okresie docierania poruszające się części maszyny muszą się wzajemnie dopasować - w silniku występują w tym czasie wysokie opory tarcia. Silnik uzyskuje swą pełną moc po okresie od 5 do 15 tankowań.

11.2 Podczas pracy

Podczas dłuższej pracy pod pełnym obciążeniem pozostawić silnik przez pewien czas na biegu jałowym tak, żeby przez wpływ strumienia chłodnego powietrza został odprowadzony nadmiar ciepła z urządzenia. Zapobiega się w ten sposób ekstremalnemu obciążeniu podzespołów silnika (układ zapłonowy, gaźnik) wskutek spiętrzenia ciepła.

11.3 Po zakończeniu pracy

Przy krótkich przerwach w eksploatacji: ochłodzić silnik. Aż do następnego użycia przechować urządzenie z pełnym zbiornikiem paliwa, w suchym miejscu, z dala od źródeł ognia. Przy dłuższych przerwach w eksploatacji: patrz "Przechowywanie urządzenia mechanicznego".

12 Czyszczenie filtra powietrza

12.1 Jeżeli wyraźnie spada moc silnika:

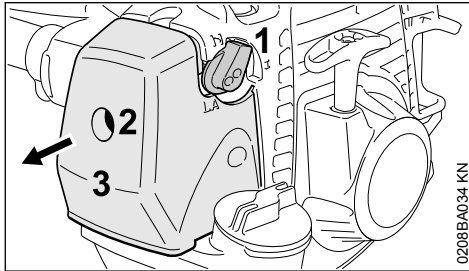

- ▶ Ustawić pokrętko gazu rozruchowego (1) w pozycji \bar{I}
- ▶ Obracać śrubę (2) w pokrywie filtra (3) w kierunku przeciwnym do ruchu wskazówek zegara do momentu, w którym nastąpi poluzowanie pokrywy
- ▶ Zdjąć pokrywę filtra (3)
- ▶ Usunąć z otoczenia filtra grubsze zanieczyszczenia.

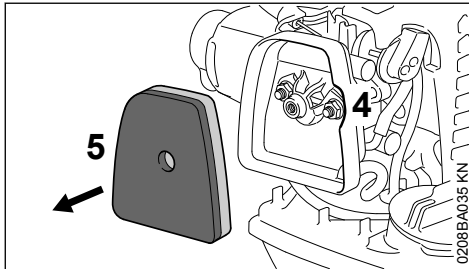

- ▶ Uchwycić poprzez wyżłobienie (4) w obudowie filtra i wyjąć filcowy wkład filtrujący (5)
- ▶ Wymienić filcowy wkład filtrujący (5) – w razie nieposiadania wkładu zamiennego, można otrząść lub przedmuchać sprężonym powietrzem wkład używany – nie wolno go prac

WSKAZÓWKA

Wymienić niesprawne podzespoły!

- ▶ Osadzić szczelnie filcowy wkład filtrujący (5) w obudowie filtra
- ▶ Ustawić pokrętko gazu rozruchowego (1) w pozycji \bar{I}
- ▶ Założyć pokrywę filtra (3) – nie należy przy tym odchylić śruby (2) od pionu (zakantować) – wkręcić śrubę

13 Regulacja gaźnika

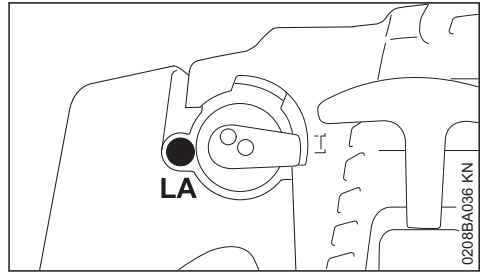

Gaźnik został fabrycznie wyregulowany w taki sposób, że bez względu na otoczenie oraz w każdej fazie eksploatacyjnej do silnika zostaje podana mieszanka paliwowo-powietrzna o optymalnym stosunku.

13.1 Regulacja liczby obrotów biegu jałowego

Silnik zatrzymuje się na biegu jałowym

- ▶ Obracać śrubę regulacji biegu jałowego (LA) powoli w kierunku zgodnym z ruchem wskazówek zegara, aż silnik zacznie równomiernie pracować

Noże tnące poruszają się na biegu jałowym

- ▶ Śrubę regulacji biegu jałowego (LA) powoli przekręcać w kierunku przeciwnym do ruchu wskazówek zegara, aż noże tnące przestaną się poruszać



OSTRZEŻENIE

Jeżeli po wykonaniu regulacji noże tnące poruszają się podczas pracy silnika na biegu jałowym, należy zlecić naprawę nożyc do żywopłotów wyspecjalizowanemu dystrybutorowi.

14 Świeca zapłonowa

- ▶ Przy niezadowolającej mocy silnika, trudnościach w uruchamianiu lub zakłóceniach w pracy silnika na biegu jałowym należy najpierw sprawdzić stan techniczny świecy zapłonowej.
- ▶ Świecę należy wymienić po upływie 100 godzin eksploatacyjnych – przy intensywnie nadpalonych elektrodach świecę należy wymienić już wcześniej – stosować tylko odkłócone świece zapłonowe dozwolone przez firmę STIHL – patrz rozdział "Dane techniczne".

14.1 Wymontowanie świecy zapłonowej

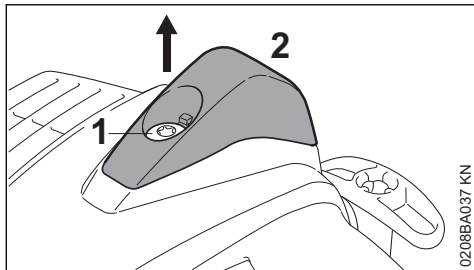

- ▶ Obracać śrubą (1) w osłonie (2), aż będzie ją można zdjąć
- ▶ Zdjąć osłonę

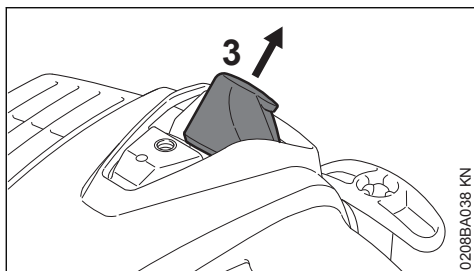

- ▶ Odłączyć wtyczkę (3) ze świecy zapłonowej
- ▶ Wykręcić świecę zapłonową

14.2 Kontrola świecy zapłonowej

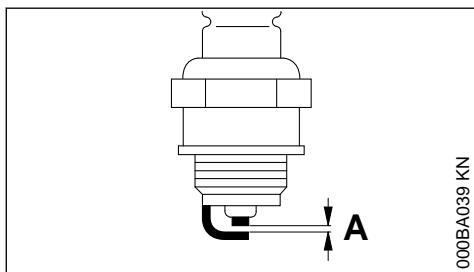

- ▶ Oczyszczyć zanieczyszczoną świecę zapłonową.
- ▶ Sprawdzić odstęp (A) między elektrodami i w razie potrzeby wyregulować; prawidłowa wartość odstęp — patrz rozdział "Dane techniczne".
- ▶ Usunąć przyczynę zanieczyszczenia świecy zapłonowej.

Do ewentualnych przyczyn należą:

- zbyt duża ilość oleju silnikowego w paliwie,
- zanieczyszczony filtr powietrza,
- niekorzystne warunki eksploatacji.

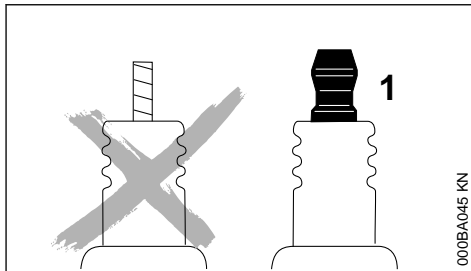

! OSTRZEŻENIE

Przy niedokręconej lub brakującej nakrętce przyłączeniowej (1) mogą powstawać iskry. W przypadku pracy w łatwopalnym lub wybuchowym otoczeniu może dojść do pożarów lub wybuchów. Możliwe są poważne obrażenia osób lub znaczne straty materialne.

- ▶ Używać odkręconych świec zapłonowych ze stałą nakrętką przyłączeniową.

14.3 Zamontowanie świecy zapłonowej

- ▶ Wkręcić i dokręcić świecę zapłonową
- ▶ Wtyczkę wcisnąć mocno na świecę zapłonową

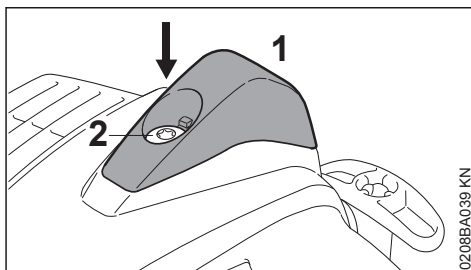

- ▶ Złożyć osłonę (1), wkręcić śrubę (2) i dokręcić

15 Smarowanie przekładni



15.1 Przekładnia noża

Do smarowania przekładni noży należy stosować smar przekładniowy do nożyc do żywopłotów STIHL (wyposażenie specjalne).

15.1.1 Wersja HL 0°

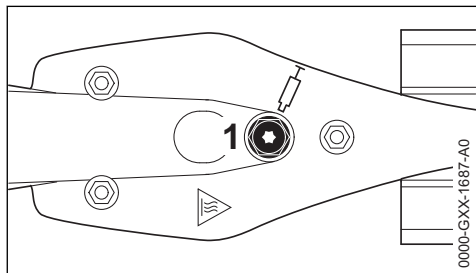

15.1.2 Wersja HL 145°, regulowana

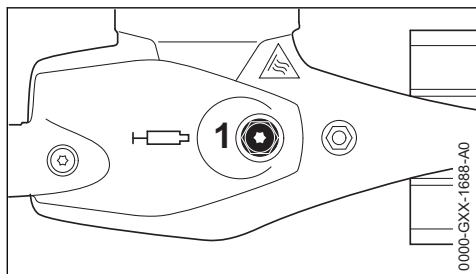

- ▶ Należy wykręcać śrubę zamykającą (1) w regularnych odstępach czasu co około 25 godzin eksploatacyjnych – jeżeli po wewnętrznej stronie śruby nie będzie można stwierdzić smaru, to do otworu należy wkręcić tubę ze smarem przekładniowym.
- ▶ Wcisnąć do przekładni do 10 g (2/5 uncji) smaru

WSKAZÓWKA

Nie napełniać obudowy przekładni w całości smarem.

- ▶ Wykręcić tubę ze smarem.
- ▶ Ponownie wkręcić i dokręcić śrubę ryglującą.

15.2 Przekładnia kątowna

Do przekładni kątovej STIHL należy stosować smar przekładniowy do nożyc do żywopłotów (wyposażenie specjalne).

15.2.1 Wersja HL 145°, regulowana

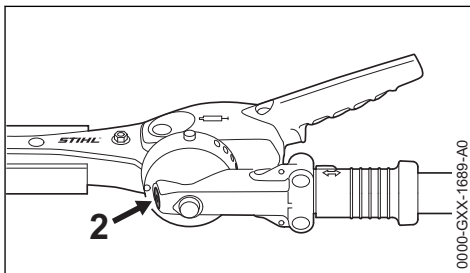

- ▶ Należy wykręcać śrubę zamykającą (2) w regularnych odstępach czasu co około 25 godzin eksploatacyjnych – jeżeli po wewnętrznej stronie śruby nie będzie można stwierdzić smaru, to do otworu należy wkręcić tubę ze smarem przekładniowym.
- ▶ Wcisnąć do obudowy przekładni około 5 g (1/5 oz.) smaru

WSKAZÓWKA

Nie napełniać obudowy przekładni w całości smarem.

- ▶ Wykręcić tubę ze smarem.
- ▶ Ponownie wkręcić i dokręcić śrubę ryglującą.

16 Ostrzenie noży tnących

Jeżeli spada efektywność cięcia, noże tną niezadowolająco, obcinane gałęzie powodują częste zacinań się urządzenia: należy podostrzyć noże tnące.

Podostrzenie powinno zostać wykonane przez fachowego dystrybutora z zastosowaniem urządzenia ostrzącego (ostrzarki). STIHL zaleca zwrócenie się do autoryzowanego dealera firmy STIHL.

W razie braku takiej możliwości należy zastosować pilnik płaski. Pilnik należy prowadzić pod kątem o przepisowej wartości w stosunku do płaszczyzny noża (patrz rozdział "Dane techniczne").

- ▶ zaostriżyć tylko krawędzie tnące
- ▶ Piłować zawsze w kierunku krawędzi tnącej
- ▶ pilnik może piłować wyłącznie podczas ruchu do przodu – przy ruchu powrotnym należy lekko unieść pilnik
- ▶ Przy pomocy oselki usunąć grat z noży tnących
- ▶ Zbierać tylko niewielką ilość materiału
- ▶ po zakończeniu ostrzenia usunąć pył szlifierski i spryskać noże tnące rozpuszczalnikiem do żywic STIHL

WSKAZÓWKA

Nie należy pracować stępienymi lub uszkodzonymi zębami tnącymi – prowadzi to do intensywnego obciążenia urządzenia oraz niezadowolających wyników cięcia.

17 Przechowywanie urządzenia

Przy przerwach w eksploatacji od ok. 30 dni

- ▶ Opróżnić i wyczyścić zbiornik paliwa w miejscu o dobrej cyrkulacji powietrza
- ▶ Paliwo należy utylizować zgodnie z obowiązującymi przepisami i w sposób, który nie zagraża środowisku naturalnemu
- ▶ Jeśli występuje ręczna pompka paliwowa: przed uruchomieniem silnika przynajmniej 5 razy nacisnąć ręczną pompkę paliwową
- ▶ Uruchomić silnik i pozostawić go na biegu jałowym do czasu, aż sam zgaśnie
- ▶ Oczyszczyć noże tnące, skontrolować stan techniczny i spryskać rozpuszczalnikiem do żywic STIHL
- ▶ Założyć osłonę zespołu tnącego
- ▶ Dokładnie oczyścić urządzenie
- ▶ Przechowywać urządzenie w suchym i bezpiecznym miejscu. Chronić przed użyciem przez osoby nieupoważnione (np. przez dzieci)

18 Wykonanie badania i obsługi technicznej przez fachowego dystrybutora

18.1 Ciężno gazu

18.1.1 Sprawdzić regulację ciężna gazu

Charakterystyka zakłócenia: urządzenie zwiększa prędkość obrotową, jeżeli tylko zostanie wciśnięta dźwignia gazu.

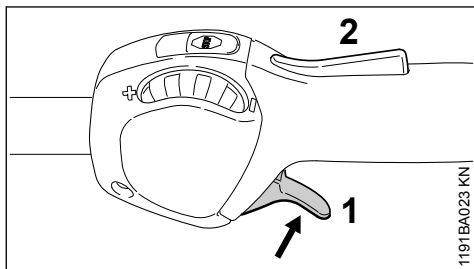

- ▶ Uruchamianie silnika
- ▶ Wcisnąć dźwignię gazu (1) – nie należy przy tym naciskać na blokadę dźwigni gazu (2)

Jeżeli zwiększa się prędkość obrotowa silnika lub obraca się narzędzie robocze, to należy wyregulować ciężno gazu.

- ▶ Wyłączyć silnik.
- ▶ Regulację ciężna gazu zlecić autoryzowanemu dealerowi. STIHL radzi zwrócić się do autoryzowanego dealera STIHL.

19 Badanie stanu technicznego i obsługa techniczna przez fachowego dystrybutora

19.1 Czynności konserwacyjne

Firma STIHL radzi wykonywanie czynności konserwacyjnych i napraw wyłącznie przez autoryzowanego dealera STIHL.

19.2 Elementy antywibracyjne

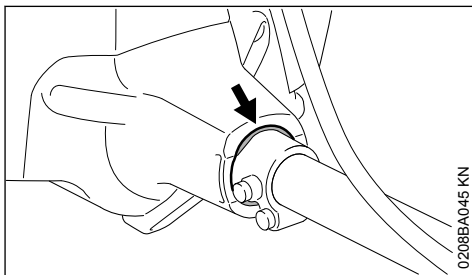

Pomiędzy jednostką napędową a wysięgnikiem został zastosowany element gumowy, którego zadaniem jest tłumienie drgań. Przy wyraźnych objawach zużycia eksploatacyjnego lub wyraźnych, permanentnie podwyższonej vibracji należy zlecić badanie techniczne urządzenia.

20 Wskazówki dotyczące przeglądów technicznych i konserwacji

Podane informacje dotyczą pracy w normalnych warunkach eksploatacyjnych. W warunkach utrudnionej eksploatacji (np. intensywny kurz itp.) oraz wydłużonego dziennego czasu pracy podane terminy należy odpowiednio skrócić.		przed rozpoczęciem pracy	po zakończeniu pracy lub codziennie	po każdym zatankowaniu	raz na tydzień	raz na miesiąc	raz w roku	w razie usterki	w razie uszkodzenia	w razie potrzeby
Całe urządzenie	Kontrola wzrokowa (nie-naganny stan techniczny, szczelność)	X		X						
	Wyczyszczenie		X							
	Wymiana uszkodzonych elementów	X								
Uchwyt manipulacyjny	Sprawdzenie działania	X		X						
Filtr powietrza	Kontrola wzrokowa					X		X		
	Wyczyszczenie obudowy filtra									X
	Wymiana filtra filcowego ¹⁾								X	X
Zbiornik paliwa	Wyczyszczenie					X		X		X
Ręczna pompka paliwowa (jeśli występuje)	Kontrola	X								
	Naprawa przez autoryzowanego dealera ²⁾								X	
Głowica ssąca w zbiorniku paliwa	Kontrola przez autoryzowanego dealera ²⁾							X		
	Wymiana przez autoryzowanego dealera ²⁾						X		X	X
Gaźnik	Sprawdzić bieg jałowy, noże tnące nie mogą się poruszać	X		X						
	Regulacja biegu jałowego									X
Świeca zapłonowa	Regulacja szczeliny iskrowej							X		
	Wymiana co 100 godz. pracy									
Wlot powietrza chłodzącego	Kontrola wzrokowa		X							
	Wyczyszczenie									X
Ożebrowanie cylindra	Wyczyszczenie przez autoryzowanego dealera ²⁾						X			
Dostępne śruby i nakrętki (poza śrubami regulacyjnymi)	Dokręcenie									X

Podane informacje dotyczą pracy w normalnych warunkach eksploatacyjnych. W warunkach utrudnionej eksploatacji (np. intensywny kurz itp.) oraz wydłużonego dziennego czasu pracy podane terminy należy odpowiednio skrócić.		przed rozpoczęciem pracy	po zakończeniu pracy lub codziennie	po każdym zatankowaniu	raz na tydzień	raz na miesiąc	raz w roku	w razie usterki	w razie uszkodzenia	w razie potrzeby
Elementy antywibracyjne	Kontrola wzrokowa ³⁾	X						X		X
	Wymiana przez autoryzowanego dealera ²⁾								X	
Noże tnące	Kontrola wzrokowa	X		X						
	Wyczyszczenie ⁴⁾		X							
	Naostrzenie ⁴⁾								X	X
Smarowanie przekładni	Kontrola	X								
	Uzupełnienie									X
Naklejki ostrzegawcze	Wymiana								X	
¹⁾ Tylko, jeżeli wyraźnie spada moc silnika: ²⁾ Zalecamy korzystanie z serwisu autoryzowanego dealera STIHL ³⁾ Patrz rozdział „Kontrola i obsługa techniczna przez autoryzowanego dealera”, punkt „Elementy antywibracyjne” ⁴⁾ Następnie spryskać rozpuszczalnikiem do żywic STIHL										

21 Ograniczanie zużycia eksploatacyjnego i unikanie uszkodzeń

Stosowanie się do wskazówek niniejszej Instrukcji użytkownika pozwoli uniknąć ponadnormatywnego zużycia eksploatacyjnego urządzenia oraz uszkodzeń urządzenia.

Użytkowanie, obsługi techniczne oraz przechowywanie musi się odbywać z taką starannością, jak to opisano w niniejszej Instrukcji obsługi.

Za wszystkie szkody jakie wystąpią wskutek nieprzebrzeżenia wskazówek dotyczących bezpieczeństwa, obsługi technicznej i konserwacji odpowiada użytkownik urządzenia. Obowiązuje to szczególnie wtedy, gdy:

- dokonano zmian konstrukcyjnych produktu bez zezwolenia firmy STIHL
- zastosowano narzędzia lub elementy wyposażenia, które do niniejszego urządzenia nie zostały dozwolone, nie nadawały się, lub nie przedstawiały odpowiedniej jakości

- użytkowano urządzenie w sposób sprzeczny z jego przeznaczeniem
- urządzeniem posługiwano się podczas imprez sportowych czy zawodów
- wystąpiły szkody będące konsekwencją użytkowania urządzenia z podzespołami niesprawnymi technicznie

21.1 Czynności obsługi technicznej

Należy regularnie wykonywać wszystkie czynności, które zostały opisane w rozdziale "Wskazówki dotyczące obsługi technicznej i konserwacji". Jeżeli czynności obsługi technicznej nie mogą zostać wykonane przez użytkownika, to należy zlecić ich wykonanie wyspecjalizowanemu dystrybutorowi.

Firma STIHL zaleca wykonywanie obsług okresowych i napraw wyłącznie przez autoryzowanych dystrybutorów tej firmy. Autoryzowanym dystrybutorom firmy STIHL umożliwia się regularny udział w szkoleniach oraz udostępnia informacje techniczne.

Jeżeli wykonanie czynności obsługi technicznej zostanie zaniedbane lub zostaną one wykonane niefachowo, to mogą powstać szkody, za które odpowiedzialność będzie ponosić sam użytkownik. Należą do tego między innymi:

- uszkodzenia jednostki napędowej, które powstaną w wyniku przeglądów technicznych nie wykonanych we właściwych terminach lub w nieodpowiednim zakresie (np. filtry powietrza i paliwa), niewłaściwa regulacja gaźnika lub niedostateczny stan czystości szczelin dopływu powietrza chłodzącego (szczeliny zasysania powietrza, ozebrowanie cylindra)
- korozja oraz szkody powstałe wskutek nieprawidłowego magazynowania
- uszkodzenia urządzenia w wyniku zastosowania części zamiennych nieodpowiedniej jakości

21.2 Podzespoły ulegające zużyciu eksploatacyjnemu

Niektóre podzespoły urządzenia mechanicznego – także przy prawidłowym użytkowaniu – ulegają naturalnemu zużyciu eksploatacyjnemu i muszą, w zależności od rodzaju oraz okresu użytkowania, zostać w odpowiednim czasie wymienione. Należą do nich między innymi:

- Noże tnące
- Sprzęgło
- filtr (powietrza, paliwa)
- Urządzenie rozruchowe
- Świeca zapłonowa
- elementy amortyzujące systemu antywibracyjnego

22 Zasadnicze podzespoły urządzenia

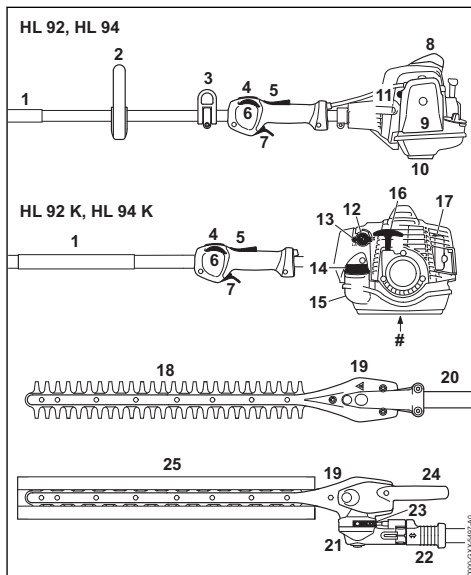

- 1 Wąż układzinowy
- 2 Uchwyt obwiedniowy
- 3 Zawiesie
- 4 Przycisk STOP
- 5 Blokada dźwigni gazu
- 6 Koło nastawcze
- 7 Dźwignia gazu
- 8 Wtyczka świecy zapłonowej z kołpakiem
- 9 Pokrywa filtra powietrza
- 10 Wspornik urządzenia
- 11 Ręczna pompa paliwowa
- 12 Pokrętko gazu rozruchowego
- 13 Śruba regulacyjna gaźnika
- 14 Zamknięcie zbiornika
- 15 Zbiornik paliwa
- 16 Uchwyt rozrusznika
- 17 Tłumik
- 18 Noże tnące
- 19 Przekładnia noża
- 20 Kolumna wysięgnika
- 21 Przekładnia kątowna
- 22 Tulejka przesuwna

23 Listwa

24 Pokrętko

25 Osłona noża

Numer seryjny

23 Dane techniczne

23.1 Zespół napędowy

Silnik dwusuwowy jednocylindrowy

Pojemność sko- 24,1 cm³

kowa:

Średnica 35 mm

cylindra:

Skok tłoka: 25 mm

Moc wg 0,9 kW

ISO 8893: (1,2 PS) przy

8500 1/min

Prędkość obro- 2800 obr./min

towa na biegu

jałowym:

Aktywacja regu- 9300 obr./min

lacji obrotów

(wartość nomi-

nalna):

23.2 Układ zapłonowy

Magnetyczny układ zapłonowy, sterowany elek-
tronicznie

Świeca zapło- NGK CMR6H,

nowa (z elimina- BOSCH USR

cją zakłóceń): 4AC

Szczelina 0,5 mm

iskrowa:

23.3 Układ paliwowy

Pojemność zbiornika 540 cm³ (0,54 l)

paliwa:

23.4 Masa

**Ciężar własny urządzenia z
przekładnią 0°, 500 mm, niezatankowane**

HL 94: 5,7 kg

HL 94 K: 5,2 kg

**Ciężar własny urządzenia z
przekładnią 0°, 600 mm, niezatankowane**

HL 94: 5,8 kg

HL 94 K: 5,3 kg

**Ciężar własny urządzenia
z przekładnią, regulowany
o 145°, 500 mm, niezatanko-
wane**

HL 94: 6,1 kg

HL 94 K: 5,6 kg

**Ciężar własny urządzenia
z przekładnią, regulowany
o 145°, 600 mm, niezatanko-
wane**

HL 94: 6,2 kg

HL 94 K: 6,1 kg

23.5 Noże tnące

Rodzaj cięcia: noże obo-
sieczneDługość rzazu: 500 mm,
600 mm

Rozstaw zębów: 34 mm

Wysokość zęba 22 mm

tnącego:

Kąt ostrzenia: 45° do noża
płasko

23.6 Wartości hałasu i drgań

Do ustalenia wartości hałasu i drgań przyjęto
liczbę obrotów biegu jałowego oraz najwyższych
obrotów w stosunku 1:4.Informacje na temat spełnienia wymagań dyrek-
tywy 2002/44/EWG dotyczącej ochrony pracow-
ników przed wibracjami znajdują się na stroniewww.stihl.com/vib**Poziom ciśnienia akustycznego L_{peq} wg
ISO 22868:**

HL 94: 91 dB(A)

HL 94 K: 92 dB(A)

Poziom mocy akustycznej L_w wg ISO 22868:

HL 94: 106 dB(A)

HL 94 K: 107 dB(A)

23.6.1 HL 0°, 500 mm

Wartość drgań a_{hv,eq} wg ISO 22867:

HL 94, lewa dłoń na wężu okładzinowym:

Waż okładzinowy: 4,8 m/s²Uchwyt manipulacyjny: 6,3 m/s²**Wartość drgań a_{hv,eq} wg ISO 22867:**

HL 94, lewa dłoń na uchwycie obwiedniowym:

Uchwyt obwiedniowy: 6,9 m/s²Uchwyt manipulacyjny: 6,1 m/s²

23.6.2 HL 0°, 600 mm

Wartość drgań a_{hv,eq} wg ISO 22867:

HL 94, lewa dłoń na wężu okładzinowym:

Waż okładzinowy: 5,6 m/s²Uchwyt manipulacyjny: 6,1 m/s²**Wartość drgań a_{hv,eq} wg ISO 22867:**

HL 94, lewa dłoń na uchwycie obwiedniowym:

Uchwyt obwiedniowy: 7,9 m/s²Uchwyt manipulacyjny: 6,2 m/s²

23.6.3 HL 145°, 500 mm**Wartość drgań $a_{hv,eq}$ wg ISO 22867:**

HL 94, lewa dłoń na wężu okładzinowym:
 Wąż okładzinowy: 4,9 m/s²
 Uchwyt manipulacyjny: 4,9 m/s²

Wartość drgań $a_{hv,eq}$ wg ISO 22867:

HL 94, lewa dłoń na uchwycie obwiedniowym:
 Uchwyt obwiedniowy: 6,1 m/s²
 Uchwyt manipulacyjny: 5,4 m/s²

23.6.4 HL 145°, 600 mm**Wartość drgań $a_{hv,eq}$ wg ISO 22867:**

HL 94, lewa dłoń na wężu okładzinowym:
 Wąż okładzinowy: 4,9 m/s²
 Uchwyt manipulacyjny: 4,9 m/s²

Wartość drgań $a_{hv,eq}$ wg ISO 22867:

HL 94, lewa dłoń na uchwycie obwiedniowym:
 Uchwyt obwiedniowy: 6,5 m/s²
 Uchwyt manipulacyjny: 5,4 m/s²

23.6.5 HL 0°, 500 mm**Wartość drgań $a_{hv,eq}$ wg ISO 22867:**

HL 94 K:
 Wąż okładzinowy: 6,2 m/s²
 Uchwyt manipulacyjny: 5,9 m/s²

23.6.6 HL 0°, 600 mm**Wartość drgań $a_{hv,eq}$ wg ISO 22867:**

HL 94 K:
 Wąż okładzinowy: 6,0 m/s²
 Uchwyt manipulacyjny: 6,5 m/s²

23.6.7 HL 145°, 500 mm**Wartość drgań $a_{hv,eq}$ wg ISO 22867:**

HL 94 K:
 Wąż okładzinowy: 7,0 m/s²
 Uchwyt manipulacyjny: 7,2 m/s²

23.6.8 HL 145°, 600 mm**Wartość drgań $a_{hv,eq}$ wg ISO 22867:**

HL 94 K:
 Wąż okładzinowy: 6,4 m/s²
 Uchwyt manipulacyjny: 6,4 m/s²

Poziom hałasu i wibracji pozostałych, dozwolonych przystawek podano w instrukcji obsługi danej przystawki.

Współczynnik K-poziomu ciśnienia akustycznego i mocy akustycznej wyznaczony wg dyrektywy 2006/42/WE wynosi 2,5 dB(A), zaś współczynnik K-poziomu drgań wyznaczony wg dyrektywy 2006/42/WE wynosi 2,0 m/s².

23.7 REACH

Rozporządzenie REACH jest unijnym rozporządzeniem w sprawie rejestracji, oceny, udzielania zezwoleń i stosowanych ograniczeń w zakresie chemikaliów.

Informacje dotyczące spełnienia wymagań rozporządzenia REACH (UE) nr 1907/2006 patrz www.stihl.com/reach

23.8 Wartość emisji spalin

Wartość CO₂ zmierzona w procedurze homologacji typu UE można znaleźć na stronie www.stihl.com/co2

w danych technicznych produktu.

Wartość CO₂ została zmierzona na reprezentatywnym silniku zgodnie ze znormalizowaną metodą badania w warunkach laboratoryjnych. Nie stanowi ona wyraźnej ani dorozumianej gwarancji osiągnięć danego silnika.

Użytkowanie zgodnie z przeznaczeniem i konserwacja w sposób opisany w niniejszej instrukcji obsługi zapewni spełnienie obowiązujących wymogów dotyczących emisji spalin. Modyfikacje w silniku powodują utratę homologacji.

24 Wskazówki dotyczące napraw

Użytkownicy urządzenia mogą wykonywać tylko te przeglądy techniczne i konserwacje, które zostały opisane w niniejszej Instrukcji użytkownika. Wykonanie wszystkich innych robót należy zlecić wyspecjalizowanemu dystrybutorowi.

Firma STIHL radzi zlecenie wykonywania czynności obsługi okresowych i napraw wyłącznie autoryzowanym dystrybutorom tej firmy. Autoryzowanym dystrybutorom firmy STIHL umożliwiają się regularny udział w szkoleniach oraz udostępnia Informacje techniczne.

Należy posługiwać się wyłącznie częściami zamiennymi dozwolonymi do stosowania przez firmę STIHL do napraw niniejszego urządzenia lub równorzędnych technicznie. Należy stosować wyłącznie kwalifikowane części zamienne. W przeciwnym razie może to prowadzić do zagrożenia wystąpieniem wypadków przy pracy lub do uszkodzenia urządzenia.

Firma STIHL zaleca stosowanie oryginalnych części zamiennych tej firmy.

Oryginalne części zamienne firmy STIHL można rozpoznać po numerze katalogowym części zamiennych, po napisie **STIHL** a także po znaku części zamiennych STIHL **GS** (na mniejszych częściach zamiennych znak ten może występować samodzielnie).

25 Utylizacja

Informacje na temat utylizacji są dostępne w lokalnym urzędzie lub u dealera marki STIHL.

Nieprawidłowa utylizacja może powodować szkody na zdrowiu i obciążać środowisko.

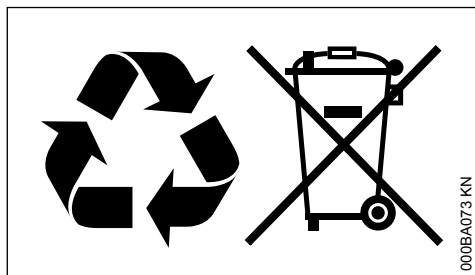

- ▶ Produkty STIHL i ich opakowania zgodnie z lokalnymi przepisami oddać do właściwego miejsca zbiórki w celu recyklingu.
- ▶ Nie wyrzucać do zwykłego pojemnika na odpady komunalne.

26 Deklaracja zgodności UE

ANDREAS STIHL AG & Co. KG
Badstr. 115
D-71336 Waiblingen

Niemcy

oświadcza na własną odpowiedzialność, że

Urządzenie:	Nożyce do żywopłotów STIHL
Marka:	HL 94
Typ:	HL 94 K
Nr identyfikacyjny serii:	4243
Pojemność skokowa wszystkie HL 94:	24,1 cm ³

spełnia odnośnie postanowienia dyrektyw 2011/65/UE, 2006/42/WE, 2014/30/UE oraz 2000/14/WE oraz zostało skonstruowane i wyprodukowane zgodnie z następującymi normami w wersji obowiązującej w dniu produkcji:

EN ISO 10517, EN 55012, EN 61000-6-1

Przy ustalaniu odpowiadającego wyników pomiarów oraz gwarantowanego poziomu mocy akustycznej zastosowano procedurę przewi-

dzaną przez dyrektywę 2000/14/WE, załącznik V, z uwzględnieniem wymagań określonych w normie ISO 11094.

Zmierzony poziom mocy akustycznej

wszystkie HL 94:	101 dB(A)
wszystkie HL 94 K:	101 dB(A)

Gwarantowany poziom mocy akustycznej

wszystkie HL 94:	103 dB(A)
wszystkie HL 94 K:	103 dB(A)

Przechowywanie dokumentacji technicznej:

ANDREAS STIHL AG & Co. KG
Produktzulassung

Rok produkcji i numer seryjny są podane na urządzeniu.

Waiblingen, 1.08.2022

ANDREAS STIHL AG & Co. KG

z up.

Robert Olma, Vice President, Regulatory Affairs & Global Governmental Relations

CE

27 Deklaracja zgodności UKCA

ANDREAS STIHL AG & Co. KG
Badstr. 115
D-71336 Waiblingen

Niemcy

oświadcza na własną odpowiedzialność, że

Urządzenie:	Nożyce do żywopłotów STIHL
Marka:	HL 94
Typ:	HL 94 K
Nr identyfikacyjny serii:	4243
Pojemność skokowa wszystkie HL 94:	24,1 cm ³

spełnia obowiązujące postanowienia brytyjskich rozporządzeń The Restriction of the Use of Certain Hazardous Substances in Electrical and Electronic Equipment Regulations 2012, Supply of Machinery (Safety) Regulations 2008, Electromagnetic Compatibility Regulations 2016 i Noise Emission in the Environment by Equipment for

use Outdoors Regulations 2001 oraz zostało skonstruowane i wyprodukowane zgodnie z poniższymi normami w wersjach obowiązujących w dniu produkcji:

EN ISO 10517, EN 55012, EN 61000-6-1

Przy ustalaniu zmierzonego oraz gwarantowanego poziomu mocy akustycznej zastosowano postępowanie przewidziane przez brytyjskie rozporządzenie Noise Emission in the Environment by Equipment for use Outdoors Regulations 2001, Schedule 8, z uwzględnieniem wymagań stawianych przez normę ISO 11094.

Zmierzony poziom mocy akustycznej

wszystkie HL 94: 101 dB(A)

wszystkie HL 94 K: 101 dB(A)

Gwarantowany poziom mocy akustycznej

wszystkie HL 94: 103 dB(A)

wszystkie HL 94 K: 103 dB(A)

Przechowywanie dokumentacji technicznej:

ANDREAS STIHL AG & Co. KG

Rok produkcji i numer seryjny są podane na urządzeniu.

Waiblingen, 1.08.2022

ANDREAS STIHL AG & Co. KG

z up.



Robert Olma, Vice President, Regulatory Affairs
& Global Governmental Relations

**UK
CA**

28 Adresy

www.stihl.com

www.stihl.com



0458-519-5121-E



0458-519-5121-E